

Congratulations and thank you for purchasing a Thetford product.

Owner's & Installation Manual

Contents

Installation	2
Operation	7
Troubleshooting	9
Service Kits	25

Contenu

Installation	12
Mode d'emploi	21
Dépannage	24
Ensembles de réparation	25

Contenido

Instalación	12
Operación	21
Resolución de problemas	24
Juegos de servicio	25

Model 400S
Permanent - Bayonet Mount

Installation

Overview

Follow the instructions below to attach the SANICON® 400S to the RV coach.



Read and understand the warnings listed in this document before you install, operate, or service this system. If you do not obey these warnings there is a risk of property loss, injury, or electrocution. Do not make any changes to this unit as this could result in property damage, injury, or electrocution.

Thetford Corporation accepts no responsibility or liability for damage to equipment, injury, or death that may result from the system's improper installation, service, or operation.

Thetford Corporation recommends that plumbing and electrical work be performed by a licensed tradesperson. Local permit and code compliance is required.

Contents

- (1x) SANICON® Turbo 400S Assembly - with OT (over-temperature) protected pump
- (1x) Hose and Nozzle Assembly with nozzle caps
- (1x) Hanger Strap
- (1x) Fuse Holder
- 35 AMP Fuse
- (1x) Switch Box Assembly
- (2x) Electrical Connectors
- Owner's & Installation Manual
- (2x) Labels with serial #
- Pipe Hanger
- (1x) 1/4" Bolt and Nut
-

Required Materials (Not Provided)

- Plumbing and End Caps (if necessary)
- Wiring
- Mounting Hardware
- Schedule 30, 40, 80, or DWV rated hard pipe fittings or minimum 10 PSI flexible pipe rating for pressure side of pump.

General Guidelines

Gray water bypass can be achieved by plumbing the discharge line in a manner that gravity can allow liquid to flow to the hose with no upward plumbing.

All systems rely on gravity to move the liquid waste to the pump; therefore, make sure that the pump inlet is mounted *below* the RV holding tank.

Plan the installation so that the pump does not extend beyond the side of the coach

Each assembly comes with two labels. One label should be placed in the hose compartment; the other should be placed in the Owner's & Installation Manual.

- If black and gray tanks are heated, treat SANICON® Turbo 400S in same manner.
- Duty Cycle: Intermittent, five minutes continuous operation; 20 minutes off.
- It is important to plumb hose avoiding sharp angles or bends during use or storage.
- Placement of the hose connection **MUST** be serviceable by the customer.

Warnings and Cautions

Read and understand the warnings and cautions listed in this document before you install or operate this unit.



Do not make any changes to this unit, as this could result in property damage or injury.

Gray and black water tanks **MUST BE COMPLETELY FREE FROM DEBRIS** before installing and operating the pump. Failure to comply with this warning could result in a voided product warranty and equipment failure.

Plumbing from pump to storage compartment **MUST** be plumbed with Schedule 30, 40, 80, or DWV rated hard pipe fittings or minimum 10 PSI flexible pipe rating for pressure side of pump.

The installation site of the pump **MUST** be able to support a minimum of 30 pounds.

Plan for sufficient clearance under the RV once the SANICON® system is installed. Lowest point of unit **MUST** be above axles of coach.



The pump is suitable for indoor and outdoor use.

Thermal Cut-Off Switch

Because SANICON® Turbo pumps are designed for intermittent duty, the pump contains a thermal-cut-off switch for your safety. Typical run time is 15-20 minutes of pumping before the pump turns itself off and needs to cool for at least 20 minutes before the thermal-cut-out resets and the pump can run again.

- If the pump is run immediately after a thermal reset, it will run for approximately 5-8 minutes.
- If allowed to cool for several hours it will run the full 20 minutes.

Questions?

If you have any questions or need assistance, please contact Technical Support at 1-800-444-7210, available Monday through Friday 8 a.m. to 6 p.m., Eastern Standard Time.

Orientation

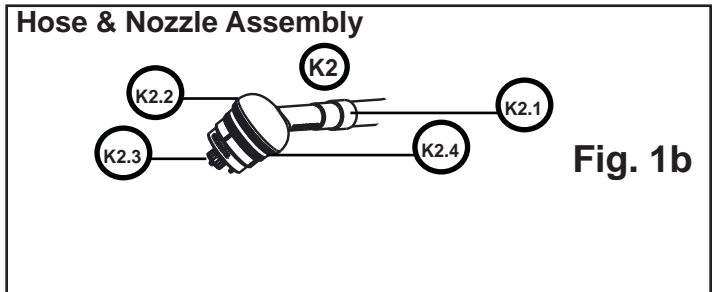
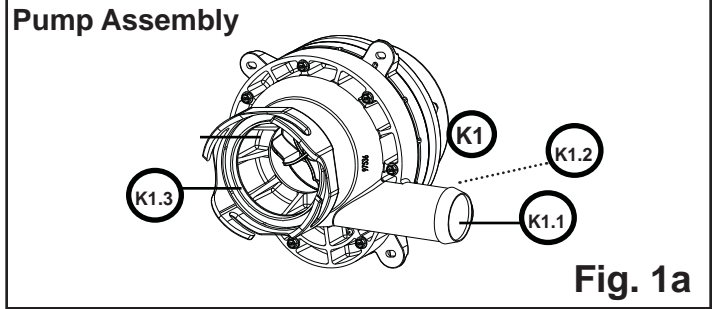
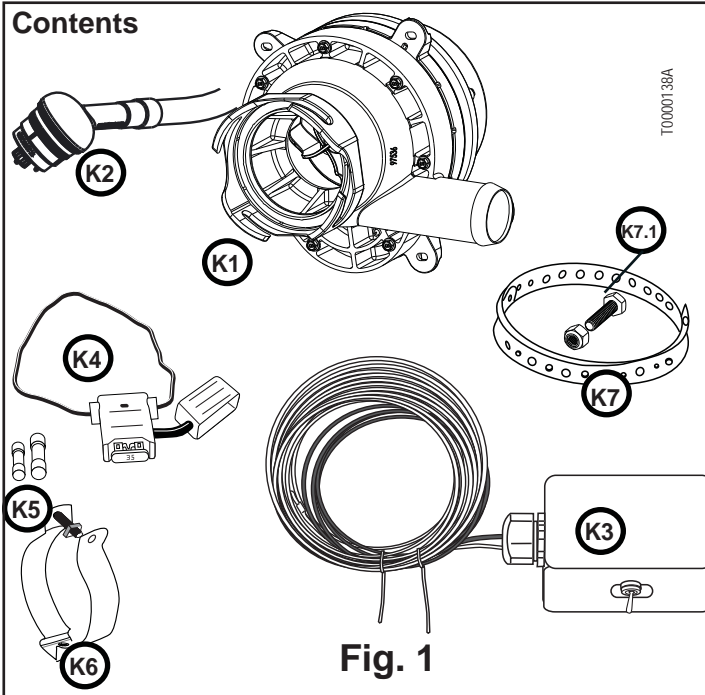

Ref.	Description
K1	Pump Assembly K1.1 1.5" Discharge Port K1.2 Wire Lead (not shown) K1.3 3" Bayonet Adapter
K2	1.5" Discharge Hose Assembly (One end connects to pump, other end connects to nozzle then RV dump station.) K2.1 Discharge Hose Cuff K2.2 Universal Nozzle K2.3 Small Nozzle Cap K2.4 Large Nozzle Cap
K3	Switch Box / Wiring
K4	Fuse Holder / 35AMP Fuse
K5	Wiring Connectors
K6	3" Pipe Hanger (3.5" inner diameter)
K7	(1x) Pipe Strap K7.1 Bolt and nut

Hose Barb Planning

Regardless of installation selection, plan to minimize stress points on the hose.

NOTICE

RECOMMENDATION: Plumb the hose barb AT OR NEAR BOTTOM of the compartment with the hose barb pointing AWAY from the RV coach.

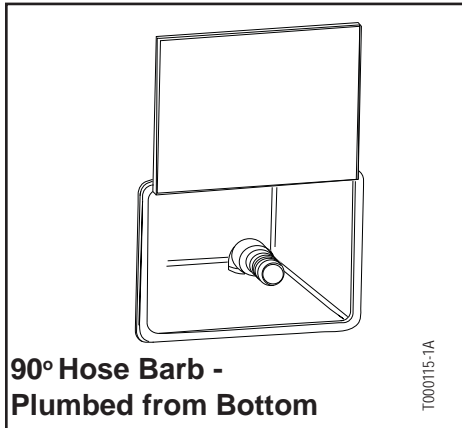

90° Hose Barb -
Plumbed from Bottom

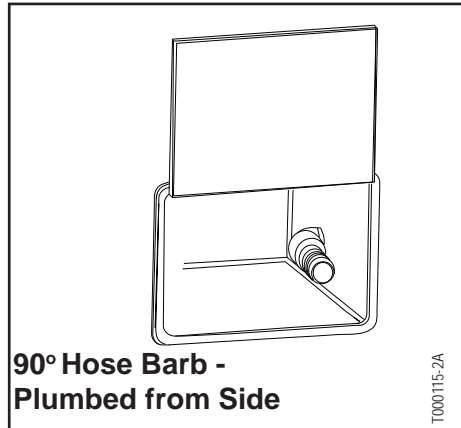

90° Hose Barb -
Plumbed from Side

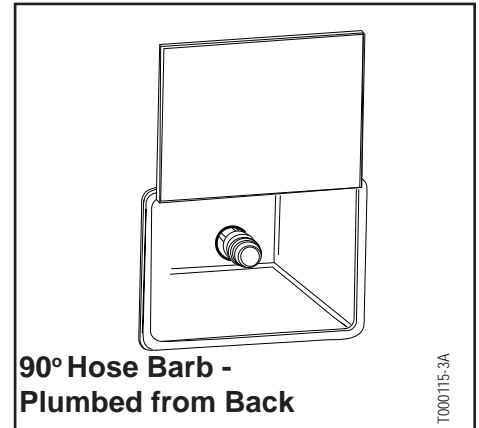

90° Hose Barb -
Plumbed from Back

Electrical System

Fig. 2

Switch Box Assembly

Pump Assembly

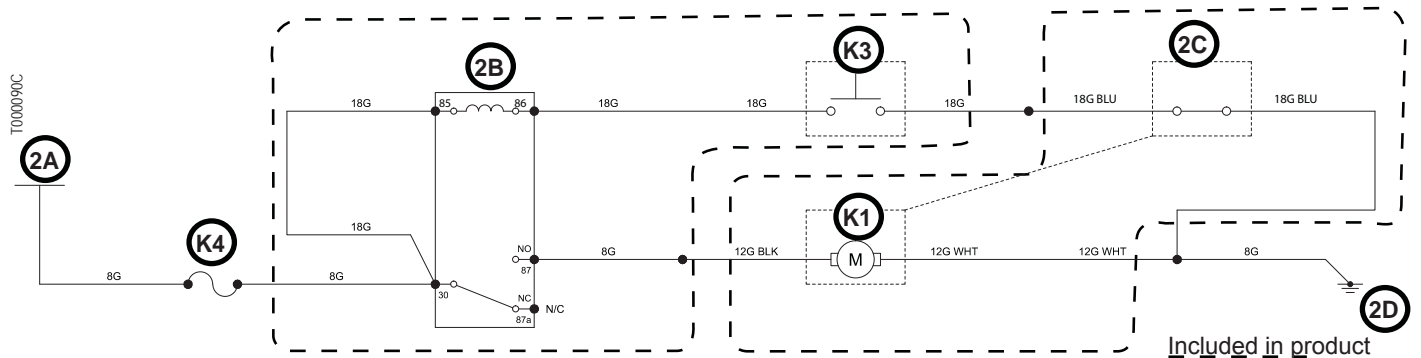

Ref.	Description
K1	Macerator Pump
K3	Macerator Switch
K4	35A Fuse/Breaker

Ref.	Description
2A	Battery
2B	Relay
2C	Over-Temperature Switch (90°C) normally closed
2D	Ground

Fig. 2 represents recommended wiring configuration. Other wiring configurations are possible based on your installation.

- Wiring configuration MUST include internal over-temperature switch and relay for protection of pump.
- Pump requires a 12-VDC/35 AMP dedicated circuit with 35 AMP breaker or fuse between main bus or battery.
- Wire size is dependent on distance between pump and power source. Actual wire sizes should be calculated according to installation.



While the pump is turned on, verify electrical system by measuring voltage at motor; (must be 12V). Improper installation may cause damage to motor or decrease pump efficiency.

NOTICE

The positive and negative wires should be braided to prevent radio interference during operation.

Wire Gauge Size Chart

If Wire Gauge for distance from source* is:	0-18 feet (Included)	19-32 Feet	33-50 feet	Circuit Breaker
12 VOLTS - Install	10 Gauge	8 Gauge	6 Gauge	35 amp
* Distance measured assumes power and ground wires				

Fig. 3

Connect Electrical

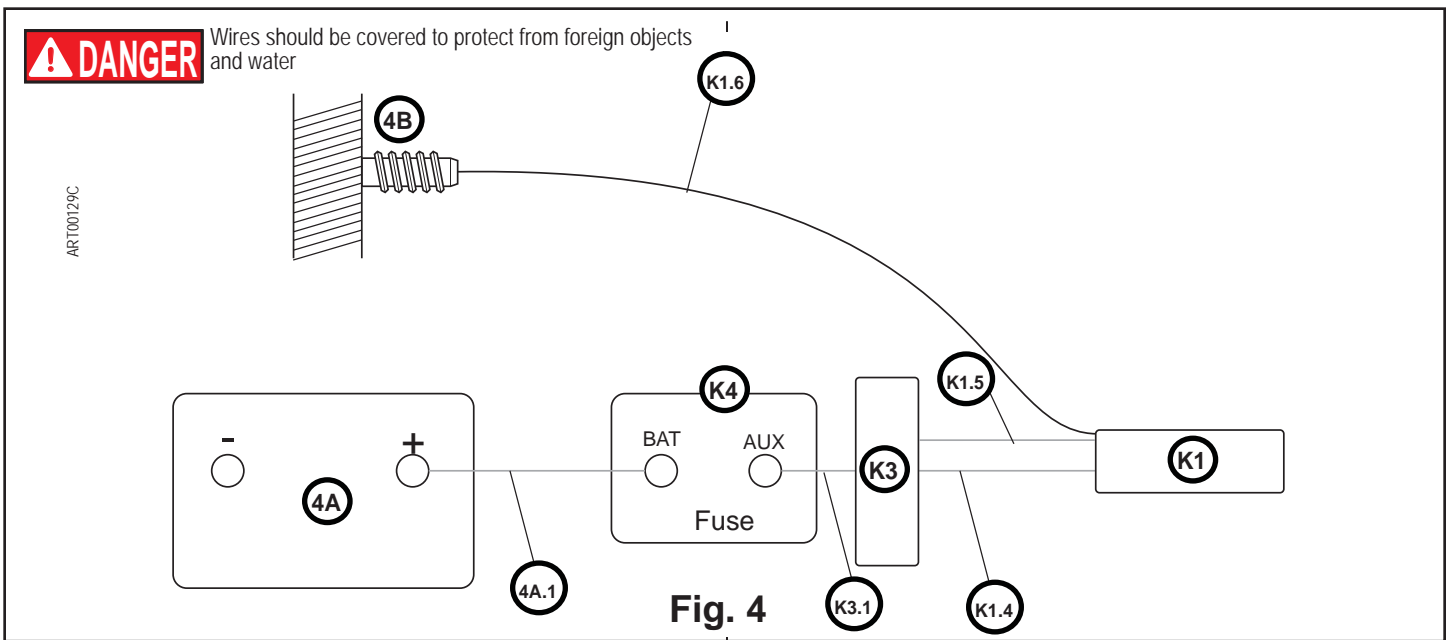

Refer to Fig. 1 and Fig. 4.

Ref.	Description
4A	RV Power Source 4A.1 Power Source Red Wire
4B	Ground Lug / Chassis Ground or negative battery terminal
K1	Pump Assembly K1.4 Pump Black Wire K1.5 Pump Blue Wire K1.6 Pump Black Wire - Negative (Long Wire)
K3	Switch Box / Wiring K3.1 Quick Connects Red Wire
K4	Fuse Holder / 35AMP Fuse

Wire Size

- Wire size is dependent on the distance between the pump and power source. Actual wire sizes should be calculated according to installation. Refer to Fig. 3.
- Excess wire can be cut to length.

1. Disconnect positive red wire to the RV battery (**4A**).
2. Attach the switch box (**K3**) inside RV compartment (**5D**).
3. Route and connect the black and blue switch box leads to the short black (**K1.4**) and blue pump (**K1.5**) leads using supplied electrical connectors. To seal heat shrink connectors, heat the connectors after wires are connected. Connect additional wiring if required.
4. Route the long black wire (negative) (**K1.6**) from the pump assembly (**K1**) to the battery's (**4A**) negative terminal, or to a ground lug on the RV, or to an OEM provided chassis ground (**4B**).
5. Locate the power source (battery or other main power source) where the electrical connection will be made.
6. Route the red wire (**K3.1**) from the switch box (**K3**) to the fuse holder (**K4**).

7. Crimp one end of the fuse holder to the red wire (**K3.1**) and attach the other end to the red wire (**4A.1**).

NOTICE

The fuse holder (**K4**) should be mounted within 18 " of the power source.

8. Attach the other end of the red wire (**4A.1**) to the power source (**4A**).
9. Protect all the wiring for the SANICON® system with a wire sheath (not provided).
10. Reconnect the red (positive) wire, that was removed in step 1 of this procedure, to the RV's battery.

Pump Assembly

Fig. 5

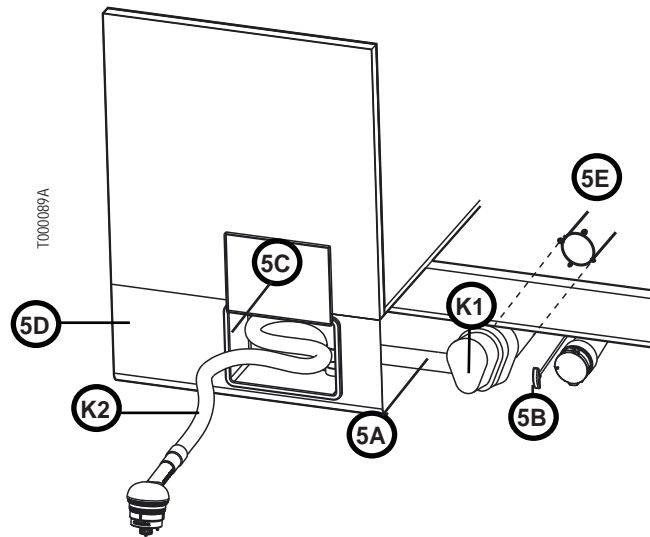

Ref.	Description
K1	Pump Assembly
K2	1.5" Discharge Hose Assembly (One end connects to plumbing, other end connects to nozzle then RV dump station.)
5A	Plumbing (Hard or flexible pipe) to discharge hose
5B	Gate Valves (black, gray, manual over-ride); number of valves vary according to each coach setup
5C	Hose Storage Compartment
5D	RV Sidewall
5E	RV Sewer Outlet

Install the Pump

Refer to Fig. 1, 1A, 1B and Fig. 5.

K1.1 Discharge Port

- 1.25" rubber coupling should be used to connect hard plumbing to discharge port.
- Plumbing should be kept as short as possible to increase pump efficiency.
- Spa hose (sold separately) can be attached directly to the discharge port. A heat gun may be required to install.

K1.3. 3" Inlet Port

- Support with 3.5" inner diameter hanger (K6) between bayonet and pump housing and use pipe strap (K7) to attach hanger to RV.

K2.1. Discharge Hose Cuff

- Hose cuff accepts 1.5" hose barb, should be clamped with supplied clamp.
- Hose barb (not supplied) should be securely fastened inside of discharge hose compartment.

Prepare

- Evaluate the RV gray and black water outlets (5A) to determine if the plumbing needs re-configuration.

NOTICE

If the installed unit interferes with the dump valve handles or extends beyond the side wall of the RV, plumbing modifications to the RV are required. It is recommended to reconfigure the RV plumbing with bonded fittings, but off the shelf bayonet fittings can be used to relocate the installed position of the pump. Refer to Fig. 5.

Install

1. Connect bayonet adapter (K1.3) to RV's drain outlet (5E).
2. Verify installed unit will not interfere with operation of gray and black water RV dump valve handles (5B).
3. Verify installed unit will not extend beyond side wall of RV.
4. Drill a hole near end of pipe strap (K7) with a letter H drill.
5. Attach pipe strap (K7) to pipe hanger (K6) with the provided 1/4" bolt and nut.
6. Place pipe hanger on pump between pump housing and the bayonet adapter. Tighten pipe hanger.
7. Fasten other end of pipe strap to the underside of RV to support the weight of the pump.
8. Attach plumbing (not provided) (5A) to pump outlet and route to hose storage compartment.
 - Plumbing should be kept as short as possible to increase pump efficiency. Refer to Fig. 6.
 - Gray water bypass can be achieved by plumbing discharge line in a manner that gravity allows liquid to flow to the hose with no upward plumbing.
9. Terminate outlet plumbing with 1.5" hose barb (provided with Theford storage box) inside hose storage box compartment.
10. Attach hose (K2) and nozzle assembly to 1.5" hose barb with supplied clamp.
11. Check system for leaks using water.

Overview

Congratulations on your purchase of the SANICON® 400S - the cleanest, most sanitary, and convenient way to empty your RV holding tank!



Read and understand the warnings listed in this document before you operate or service this system. If you do not obey these warnings there is a risk of property loss, injury, or electrocution. Do not make any changes to this unit as this could result in property damage, injury, or electrocution.

Thetford Corporation accepts no responsibility or liability for damage to equipment, injury, or death that may result from the system's improper installation, service, or operation.

Thetford Corporation recommends that plumbing and electrical work be performed by a licensed tradesperson. Local permit and code compliance is required.

Cautions and Warnings

Read and understand the warnings and cautions listed in this document before you operate, or service this unit.



Wear appropriate personal protective equipment when using the SANICON® system.



Do not make any changes to this unit, as this could result in property damage or injury.

- **Flush only organic human waste and toilet tissue.** Do not flush non-dissolving articles such as feminine hygiene products, paper towels, or moist towelettes, as this will damage the macerator and will **void your warranty**.
- To avoid pump failure, if you are using an accessory garden hose on the end of the nozzle, make sure that the inner diameter of the hose is .75" (1.9 cm) or greater.

Questions?

If you have any questions or need assistance, please contact Customer Service at 1-800-543-1219, available Monday through Friday 8 a.m. to 6 p.m., Eastern Standard Time.

NOTICE

Inspect pump connection to the RV annually. Make sure there are no cracks in the rubber coupling and the mounting hardware is secure. Replace when necessary.

Operation

NOTICE

To extend the life of the discharge hose (**K2**), avoid sharp bends and stress at hose cuffs and support the hose within 2" - 5" of cuff (**K2.1**) when in use.

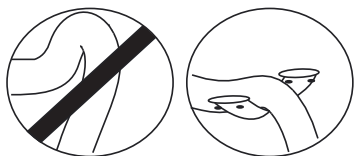

Pump Performance

Pumping performance varies with hose size and length

Hose & Length	Height	Flow Rate (gal/min)	Minutes to Empty 100 Gallons
SANICON® hose 1.5" x 21'	9'	11.1	9
SANICON® hose 1.5" x 21'	0	18.7	5
SANICON® hose 1.5" x 21' w/ 100' 3/4" garden hose	9'	0.7	143
SANICON® hose 1.5" x 21' w/ 100' 3/4" garden hose	0	3.7	27
SANICON® hose 1.5" x 21' w/ 50' 3/4" garden hose	0	6.2	16

Fig. 6



Thermal cut-off will occur after 20 minutes. Refer to "Thermal Cut-Off Switch" discussion.

ATTACH TO DUMP STATION

Refer to Fig. 1 and Fig. 5.

1. Open hose storage compartment (**5C**); pull out hose and nozzle with caps (**K2**); do not disconnect from coach.

NOTICE

Remove cap (**K2.4**) for full hose extension.

2. Unscrew large nozzle cap (**K2.4**).
3. Attach universal nozzle (**K2.2**) to dump station.

EMPTY BLACK WATER TANK

Refer to Fig. 1 and Fig. 5.

1. ENSURE universal nozzle (**K2.2**) is securely attached to dump station! Refer to "Attach to Dump Station" procedure.

NOTICE

TIP For Cleaner Storage: Emptying the black water tank first, allows gray water to cleanse the system.

2. Open black water tank gate valve (**5B**).
3. Use (**K3**) to turn pump on.
4. Do not leave unit unattended.

NOTICE

TIP: The hose expands as fluid moves to dump station and contracts when tank is empty.

5. Use (**K3**) to turn pump off.
6. Close black water tank gate valve (**5B**).

EMPTY GRAY WATER TANK(S)

Refer to Fig. 1 and Fig. 5.

1. ENSURE universal nozzle (**K2.2**) is securely attached to dump station! Refer to "Attach to Dump Station" procedure.

NOTICE

TIP For Cleaner Storage: Emptying black water tank first, allows gray water to cleanse the system.

2. Open gray water tank gate valve (**5B**).
3. Use (**K3**) to turn pump on.
4. Do not leave unit unattended.
5. Use (**K3**) to turn pump off.

NOTICE

TIP: The hose expands as fluid moves to dump station and contracts when tank is empty.

6. Close gray water tank gate valve (**5B**).
7. Repeat Steps 2-6 for secondary gray tanks.

NOTICE

Gray water bypass is possible if the discharge plumbing does not flow upward.

PREPARE HOSE FOR STORAGE

Refer to Fig. 1 and Fig. 5.

1. Ensure pump is off.
2. Drain hose (**K2**) by holding at a sloped angle to direct excess water into the dump station.

NOTICE

TIP For Faster Draining: Leave gray gate valve (**5B**) open allowing hose to vent and expediting the process.

3. Disconnect nozzle (**K2.2**) from dump station.
4. Install cap(s) (**K2.3, K2.4**).
5. Return hose to coach hose compartment (**5C**); leave hose connected to coach.

Helpful Hints

- Additional hoses can be purchased from Thetford and used to extend the length of the evacuation hose. Connect the hoses using 1.5" (3.8 cm) barbed coupling with clamp.
- If you wish to extend the evacuation hose, connect a .75" (1.9 cm) inner diameter garden hose to the end of the nozzle.

NOTICE

A longer evacuation hose reduces flow rate.

- Before storing the hose, make sure that all liquid has drained from the hose.

NOTICE

Gray water bypass is possible if the discharge plumbing does not flow upward.

Obstruction Removal

Refer to Fig.1 and Fig. 5.

NOTICE

Be sure to have container available for capturing system fluid!

1. Ensure all contents have been drained from system.

DANGER

Turn off power and remove pump fuse. Once the obstruction is removed, there is potential injury to hands or fingers in the path of the impeller if the power is on!

2. Disconnect the power by removing the pump fuse or disconnecting the battery.
3. Verify all gate valves (**5B**) are closed.
4. Locate pipe hanger (**K6**) and loosen clamp bolt.

NOTICE

Plumbing from the discharge port (**K1.1**) may need to be disconnected.

5. Remove the pump from the RV outlet (**5E**).

DANGER

Do NOT remove pump housing. Obstruction MUST be removed through inlet.

6. Remove the obstruction.
7. Attach the pump inlet to the RV outlet (**5E**) and tighten hose and pipe hanger.
8. Reconnect the power.
9. Operate system using gray water; check for leaks.

Winterizing

Refer to Fig. 1 and Fig. 5.

1. Ensure all tanks are empty.
2. Pour RV antifreeze into the empty black water tank.

NOTICE

Be sure to have container available for capturing system fluid!

3. Turn on pump.
4. Run pump until the antifreeze begins to discharge from universal nozzle (**K2.2**).
5. Turn pump switch to the Off position.
6. Drain hose (**K2**) by holding at a sloped angle to remove excess water; return hose to storage position.

Troubleshooting

Problem	Solution
Waste discharge pressure stops or decreases dramatically.	<ul style="list-style-type: none"> ■ Are the holding tanks empty? ■ With pump on, look for location where hose expansion differs; check for obstruction at that point. ■ Turn the pump switch to the Off position: <ul style="list-style-type: none"> ■ TO CHECK FOR OBSTRUCTION IN HOSE (K2): Visually check for foreign matter lodged in the hose by running your hand along hose. ■ TO CHECK FOR OBSTRUCTION IN IMPELLER: Refer to "Obstruction Removal" section. ■ Failure to clear a clog could cause damage to the pump, which will void the warranty.
The pump operates, but no liquid is expelled.	<ul style="list-style-type: none"> ■ Are the holding tanks empty? ■ Check that the RV gate valves are open. ■ Pump may be clogged.
The motor will not run.	<p>Make sure:</p> <ul style="list-style-type: none"> ■ Pump is turned on. ■ RV battery is charged. ■ Circuit breaker/fuse is functioning. ■ Pump is receiving voltage. ■ Foreign object is not preventing impeller operation.
How do I disassemble the system to check for an object lodged in the pump?	<ul style="list-style-type: none"> ■ Refer to "Obstruction Removal" discussion.

Warranty

For defined warranty terms, review the one-page warranty statement - see www.thetford.com.

NOTICE

Please give Serial Number (located on the pump or manual sticker) for calls to customer service and warranty issues.



Félicitations et merci d'avoir choisi un produit Thetford.
Felicidades y gracias por adquirir un producto Thetford.

Manuel de l'utilisateur

Contenu

Installation	12
Mode d'emploi	21
Dépannage	24
Ensembles de réparation	25

Manual del propietario

Contenido

Instalación	12
Operación	21
Preparación de la unidad para el invierno	24
Resolución de problemas	25

Modèle 400S
À montage baïonnette permanent
Modelo 400S
Montaje bayoneta permanente

Installation

Aperçu

Suivez les directives ci-dessous pour fixer le système SANICON® 400S à votre VR.



Prenez connaissance des avertissements et des mises en garde figurant dans ce document avant d'installer, d'utiliser ou d'entretenir ce système. Ignorer ces avertissements peut conduire à des pertes matérielles, des blessures ou une électrocution. N'apportez aucune modification à cette unité au risque de causer des dommages matériels, des blessures ou une électrocution.

Thetford Corporation décline toute responsabilité relative à des dommages matériels, blessures ou mortalités découlant d'une installation, d'une réparation ou d'une utilisation incorrecte de ce système.

Thetford Corporation recommande que les travaux de plomberie et d'électricité soient exécutés par un professionnel muni d'une licence. Un permis local et le respect du code sont exigés.

Contenu

- (1x) Ensemble SANICON® Turbo 400S - avec pompe protégée contre la surchauffe
- (1x) Ensemble de tuyau et d'embout avec capuchons d'embout
- (1x) Sangle de support
- (1x) Porte-fusible
- Fusible 35 A
- (1x) Ensemble de boîtier d'interrupteur
- (2x) Connecteurs électriques
- Manuel d'installation et d'utilisation
- (2x) Étiquettes avec numéro de série
- Support à tuyau
- (1x) Boulon et écrou de 1/4 po (6,3 mm)

Matériel requis (non fourni)

- Tuyauterie et bouchons (si nécessaires)
- Câblage
- Quincaillerie de montage
- Raccords de tuyau rigide de catégorie 30, 40, 80 ou de drain, ou tuyau flexible d'une résistance nominale d'au moins 10 PSI (69 kPa) du côté pressurisé de la pompe.

Des questions?

Pour toute question ou assistance, veuillez contacter le Service technique au 1-800-444-7210, du lundi au vendredi, de 8 h à 18 h, heure normale de l'Est.

Instalación

Introducción

Siga las instrucciones a continuación para instalar el sistema SANICON® 400S en el vehículo de recreo.



Lea y comprenda las advertencias contenidas en este documento antes de instalar, hacer funcionar o dar mantenimiento a este sistema. El incumplimiento de estas advertencias dará lugar a riesgos de pérdidas materiales, lesiones o electrocución. No modifique de ninguna manera esta unidad pues, de hacerlo, podría ocasionar daños materiales, lesiones o electrocución.

Thetford Corporation no admite ninguna obligación o responsabilidad por cualquier daño al equipo, lesiones o muertes que pudieran resultar de la instalación, el servicio o el manejo incorrectos de este sistema.

Thetford Corporation recomienda que los trabajos eléctricos y de plomería sean realizados por personal con licencia. Se requiere el cumplimiento de los códigos y permisos municipales.

Contenido

- (1x) Conjunto de SANICON® Turbo 400S con bomba de protección térmica
- (1x) Conjunto de manguera y boquilla con tapas de boquilla
- (1x) Correa colgadora
- (1x) Portafusibles
- Fusible de 35 A
- (1x) Conjunto de caja del interruptor
- (2x) Conectores eléctricos
- Manual de instalación y uso
- (2x) Etiquetas con número de serie
- Colgador de tubos
- (1x) Tuerca y perno de 1/4 pulg. (6.3 mm)

Materiales necesarios (no se suministran)

- Tubería y tapas terminales (de ser necesario)
- Cableado
- Piezas de montaje
- Conectores de tubería dura tipo DWV o cédula 30, 40 u 80, o tubería flexible con capacidad nominal de 10 PSI (69 kPa) (mínimo) para el lado a presión de la bomba.

¿Preguntas?

Si tiene preguntas o necesita ayuda, llame al Departamento de Soporte Técnico al teléfono 1-800-444-7210 de lunes a viernes de 8 a. m. a 6 p. m. (hora del Este de Estados Unidos).

Directives générales

Une dérivation des eaux grises peut être réalisée en plaçant le tuyau d'évacuation de sorte que le liquide s'écoule par gravité vers le tuyau sans qu'aucune partie ne force l'eau à remonter.

Pour tous les systèmes, les déchets liquides descendent par gravité jusqu'à la pompe. Par conséquent, veillez à ce que l'entrée de la pompe soit située *en dessous* du robinet de purge du VR.

Planifiez l'installation de sorte que la pompe ne dépasse pas la paroi extérieure du véhicule.

Chaque ensemble s'accompagne de deux étiquettes. L'une doit être placée dans le compartiment du tuyau, l'autre dans le Manuel de l'utilisateur.

- Si les réservoirs d'eaux noires et d'eaux grises sont chauffés, traitez le système SANICON® Turbo 400S de la même manière.
- Cycle de service : Intermittent, cinq minutes de fonctionnement continu, 20 minutes d'arrêt.
- Il est important de raccorder le tuyau de manière à éviter les angles brusques ou les plis serrés lors de l'utilisation ou du rangement.
- La disposition des raccords de tuyauterie DOIT être accessible et réparable par le client.

Avertissements et mises en garde

Prenez connaissance des avertissements et des mises en garde figurant dans ce document avant d'installer ou d'utiliser cette unité.



N'apportez aucune modification à cette unité au risque de causer des dommages matériels ou des blessures.

Les réservoirs d'eaux grises et d'eaux noires DOIVENT ÊTRE COMPLÈTEMENT LIBRES DE DÉBRIS avant d'installer et d'utiliser la pompe. Négliger cet avertissement peut conduire à l'annulation de la garantie du produit et entraîner des défauts.

La tuyauterie entre la pompe et le compartiment du réservoir DOIT utiliser des raccords de tuyau rigide de catégorie 30, 40, 80 ou de drain, ou du tuyau flexible d'une résistance nominale d'au moins 10 PSI (69 kPa) du côté pressurisé de la pompe.

Le site d'installation de la pompe DOIT pouvoir supporter au moins 14 kg.

Prévoyez suffisamment d'espace sous le VR une fois le système SANICON® installé. Le point le plus bas de l'unité DOIT être situé au-dessus des essieux du véhicule.

AVIS

La pompe convient à une utilisation à l'intérieur et à l'extérieur.

Interrupteur thermique

Puisque les pompes SANICON® Turbo sont conçues pour une utilisation intermittente, elles comportent un interrupteur thermique pour votre sécurité. Leur temps de fonctionnement est habituellement de 15 à 20 minutes avant que l'interrupteur thermique arrête la pompe. Au bout de 20 minutes, l'interrupteur thermique se réamorçera et la pompe pourra redémarrer.

- Si la pompe est remise en marche immédiatement après le réamorçage de l'interrupteur thermique, elle fonctionnera environ 5 à 8 minutes.
- Si on la laisse refroidir quelques heures, elle pourra fonctionner durant les 20 minutes complètes.

Pautas generales

Es posible derivar las aguas grises si se instala la tubería de descarga de manera que el líquido pueda fluir por gravedad hacia la manguera, sin flujos ascendentes.

Todos los sistemas dependen de la gravedad para poder desplazar los desechos líquidos hasta la bomba; por tal motivo, compruebe que la entrada de la bomba esté montada *por debajo* del tanque de retención del vehículo de recreo.

Planifique la instalación de manera que la bomba no sobresalga del lado del vehículo.

Cada conjunto se suministra con dos etiquetas: una debe colocarse en el compartimiento de la manguera, y la otra en el Manual de instalación y uso.

- En caso de tanques de aguas negras y grises con calentamiento, trate el sistema SANICON® Turbo 400S del mismo modo.
- Ciclo de trabajo: intermitente, 5 minutos de funcionamiento continuo, 20 minutos apagado.
- Es importante evitar dobleces o ángulos agudos en la manguera, ya sea durante el uso o el almacenamiento.
- La conexión de la manguera TIENE QUE estar ubicada en un lugar accesible por el cliente para fines de servicio.

Advertencias y precauciones

Lea y entienda las advertencias y precauciones contenidas en este documento antes de instalar o de hacer funcionar esta unidad.



No modifique de manera alguna esta unidad pues, de hacerlo, podría ocasionar daños materiales o lesiones.

Los tanques de aguas grises y negras TIENEN QUE ESTAR COMPLETAMENTE LIBRES DE SUCIEDAD antes de instalar la bomba y de ponerla a funcionar. El incumplimiento de esta advertencia podría anular la garantía del producto y ocasionar la falla del equipo.

La instalación de la tubería de la bomba al compartimento de almacenamiento TIENE QUE hacerse con conectores de tubería dura tipo DWV o cédula 30, 40 u 80, o tubería flexible con capacidad nominal de 10 PSI (69 kPa) mínimo para el lado a presión de la bomba.

El lugar de instalación de la bomba TIENE QUE poder aguantar una carga mínima de 30 libras (14 kg).

Tome previsiones para que haya suficiente espacio debajo del vehículo de recreo una vez que el sistema SANICON® esté instalado. El punto más bajo de la unidad TIENE QUE estar por encima de los ejes del vehículo.

AVISO

La bomba es apta para usos en interiores y al aire libre.

Interruptor de corte térmico

Ya que las bombas SANICON® Turbo están diseñadas para un funcionamiento intermitente, la bomba contiene un interruptor de corte térmico como mecanismo de seguridad. La bomba funciona generalmente por un tiempo de 15-20 minutos antes de que el interruptor de corte térmico la apague. Al cabo de 20 minutos, el interruptor de corte térmico se reinicia y permite que la bomba vuelva a funcionar.

- Si se activa la bomba inmediatamente después de un reinicio térmico, funcionará durante aproximadamente 5-8 minutos.
- Si se la deja enfriar durante varias horas, funcionará los 20 minutos completos.

Aperçu

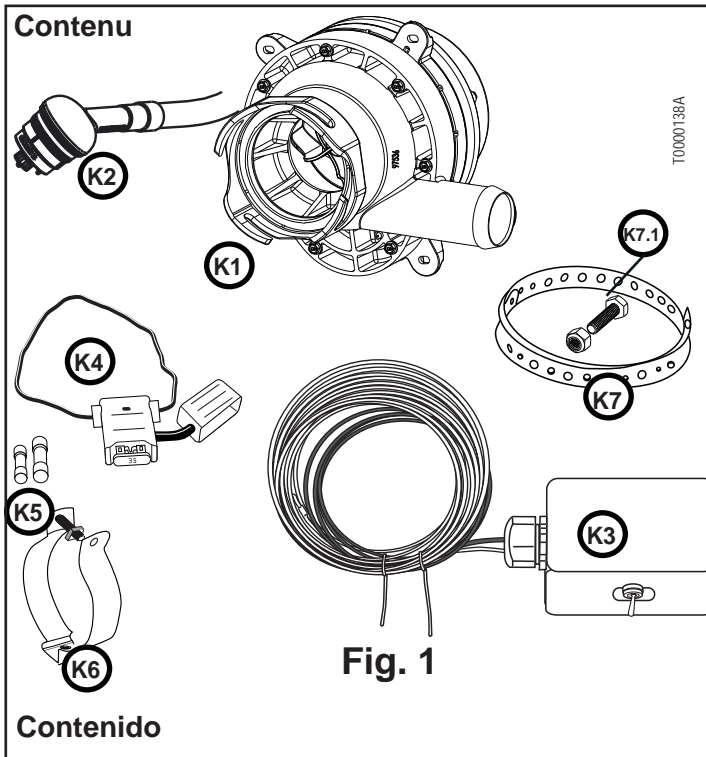

Fig. 1

Réf.	Description
K1	Ensemble de pompe K1.1 Raccord de sortie de 3,8 cm K1.2 Fil conducteur (non illustré) K1.3 Raccord d'entrée de 7,6 cm
K2	Ensemble de tuyau de sortie de 3,8 cm (une extrémité se raccorde à la pompe, l'autre à l'embout et à la station de vidange du VR). K2.1 Manchon du tuyau d'évacuation K2.2 Embout universel K2.3 Capuchon de petit embout K2.4 Capuchon de grand embout
K3	Boîtier d'interrupteur / Câblage
K4	Porte-fusible / Fusible de 35 ampères
K5	Connecteurs électriques
K6	Support à tuyau de 7,6 cm (8,9 cm de diamètre intérieur)
K7	(1x) Sangle à tuyau K7.1 Boulon et écrou

Orientación

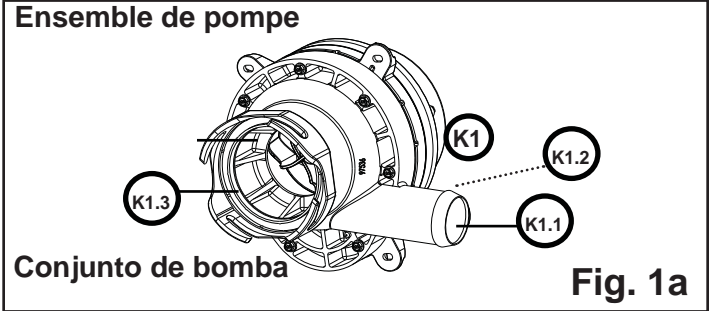

Fig. 1a

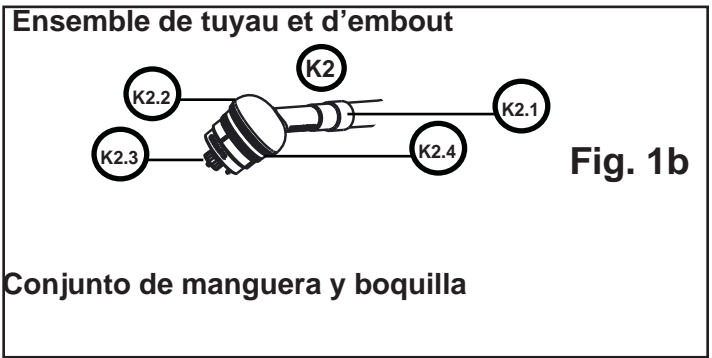

Fig. 1b

Ref.	Descripción
K1	Conjunto de bomba K1.1 Orificio de descarga de 1.5 pulg./3.8 cm K1.2 Cable de conexión (no se muestra) K1.3 Orificio de entrada de 3 pulg./7.6 cm
K2	Conjunto de manguera de descarga de 1.5 pulg./3.8 cm (un extremo se conecta a la bomba; el otro se conecta a la boquilla y luego a la estación de vaciado del vehículo de recreo). K2.1 Manguito de la manguera de descarga K2.2 Boquilla universal K2.3 Tapa pequeña de la boquilla K2.4 Tapa grande de la boquilla
K3	Caja del interruptor / Cableado
K4	Portafusibles / Fusible de 35 A
K5	Conectores de cableado
K6	Colgador de tubo de 3 pulg./7.6 cm (diámetro interno de 3.5 pulg./8.9 cm)
K7	(1x) Correa de tubo K7.1 Perno y tuerca

Planification du raccord de tuyau

Quel que soit l'installation choisie, minimisez les points de tension sur le tuyau.

AVIS

CONSEIL : Installez le raccord de tuyau **DANS LE BAS** OU **PRÈS DU BAS** du compartiment, en le pointant dans la direction **OPPOSÉE** au VR.

Instalación de conectores de manguera

Sea cual fuere el lugar de la instalación, planifique reducir a un mínimo los puntos de esfuerzo en la manguera.

AVISO

RECOMENDACIÓN: Instale el conector de manguera **EN O CERCA DEL FONDO** del compartimiento, con el conector de manguera apuntando en dirección **OPUESTA** al vehículo de recreo.

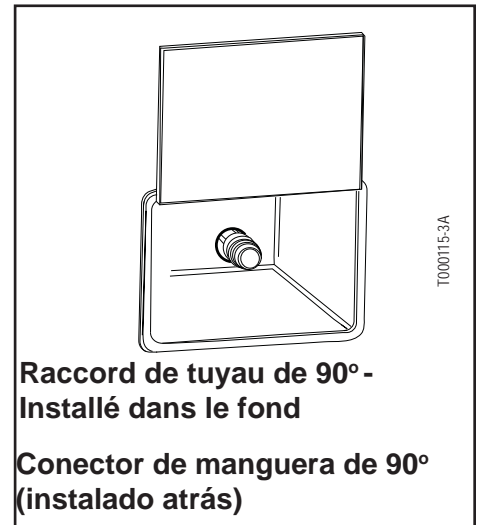
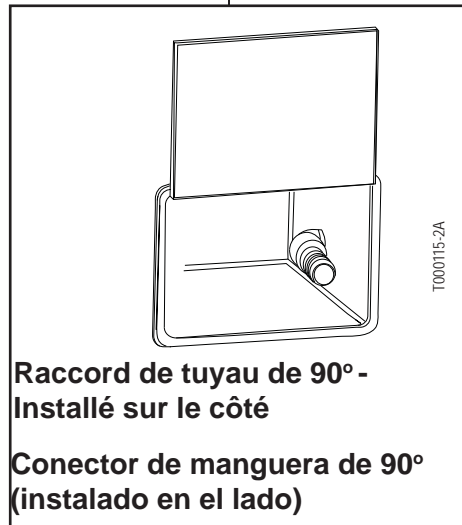
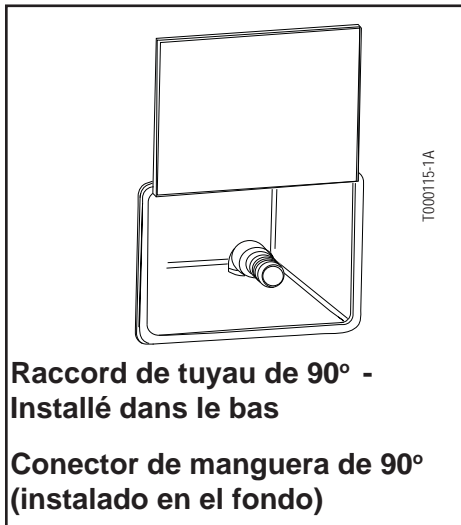

Installation électrique

Instalación eléctrica

Fig. 2

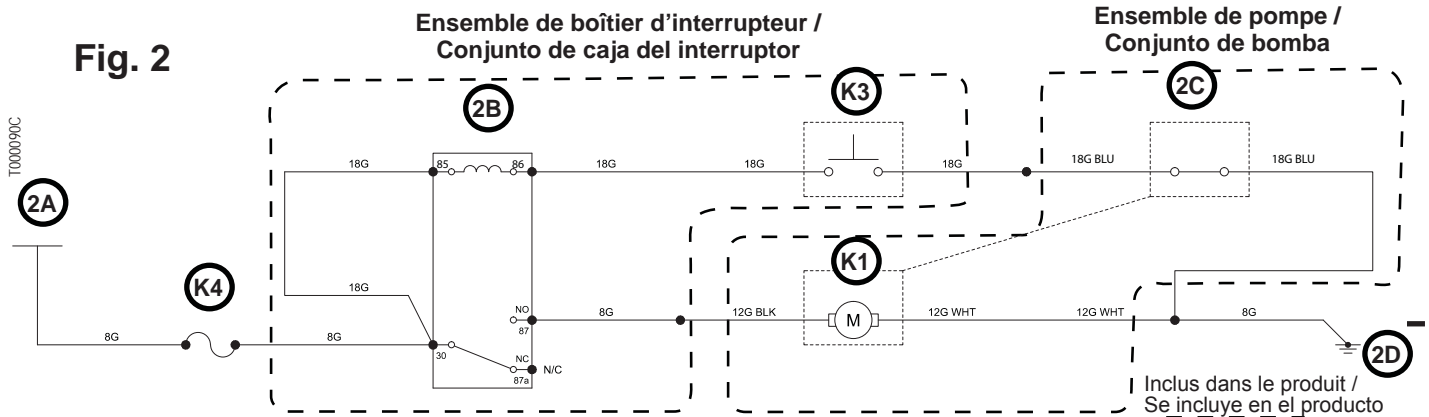

Réf.	Description
K1	Pompe à macération
K3	Interrupteur du macérateur
K4	Fusible / Disjoncteur - 35 A
2A	Batterie
2B	Relais
2C	Interrupteur de surchauffe (90 °C) normalement fermé
2D	Masse

Ref.	Descripción
K1	Bomba de maceración
K3	Interruptor del macerador
K4	Interruptor automático/Fusible de 35 A
2A	Batería
2B	Relé
2C	Interruptor térmico (90 °C) normalmente cerrado
2D	Tierra

La figure 2 représente la configuration de câblage recommandée. D'autres configurations sont possibles selon votre installation.

- La configuration du câblage **DOIT** comprendre un interrupteur de surchauffe et un relais pour protéger la pompe.
- La pompe exige un circuit réservé de 12 V c.c./35 A avec un disjoncteur ou fusible de 35 A entre la barre d'alimentation principale ou la batterie.
- Le calibre des fils dépend de la distance entre la pompe et la source d'alimentation. Le calibre réel des fils doit être calculé en fonction de l'installation.

La figura 2 muestra la configuración de cableado recomendada. Según la instalación, existen otras posibilidades de cableado.

- La configuración de cableado **TIENE QUE** incluir un relé e interruptor térmico interno para proteger la bomba contra un exceso de temperatura.
- La bomba requiere un circuito especial de 12 V CC/35 A con un interruptor automático o fusible de 35 A entre el bus principal o batería.
- El tamaño de los cables dependerá de la distancia entre la bomba y la fuente de alimentación. Los tamaños reales de los cables se deben calcular en función de la instalación.



Lorsque la pompe est en marche, vérifiez le circuit électrique en mesurant la tension du moteur (elle doit être de 12 V). Une installation incorrecte peut endommager le moteur ou réduire l'efficacité de la pompe.



Al encender la bomba, mida el voltaje en el motor (debe ser de 12 V) para así comprobar el sistema eléctrico. Una instalación incorrecta podría dañar el motor o reducir la eficiencia de la bomba.



Les fils positif et négatif doivent être tressés afin de réduire les interférences radio lors du fonctionnement.



Los cables positivos y negativos deben estar trenzados a fin de evitar las interferencias radioeléctricas.

Circuit électrique

Tableau de calibre des fils

Calibre du fil d'après la distance de la source* :	De 0 à 5,9 m inclusivement	De 6 à 9,9 m	De 10 à 15 m	Disjoncteur
Installation - 12 VOLTS	Calibre 10	Calibre 8	Calibre 6	35 A
* La distance mesurée suppose deux fils, l'alimentation et la masse				

Fig. 3

Sistema eléctrico

Tabla de calibre de los cables

Si el calibre del cable para la distancia a la fuente* es:	0-18 pies/0-5.9 m (incluido)	19-32 pies/6-9.9 m	33-50 pies/10-15 m	Interruptor automático
12 VOLTIOS - Instalar	Calibre 10	Calibre 8	Calibre 6	35 A
* La distancia medida supone cables de alimentación eléctrica y de conexión a tierra				

Branchements électriques

Conexiones eléctricas



Les fils doivent être couverts pour les protéger des corps étrangers et de l'eau



Los cables deben estar cubiertos para protegerlos contra el agua y objetos extraños

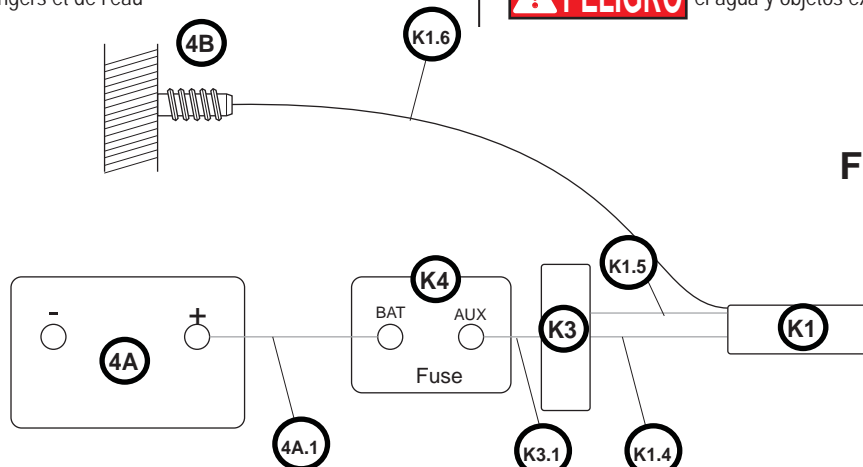

Fig. 4

Reportez-vous aux figures 1 et 4.

Consulte las figuras 1 y 4.

Réf.	Description
4A	Source d'alimentation du VR 4A.1 Fil rouge de la source d'alimentation
4B	Prise / Raccord de masse au châssis ou borne négative de la batterie
K1	Ensemble de pompe K1.4 Fil noir de la pompe K1.5 Fil bleu de la pompe K1.6 Fil noir de la pompe – négatif (fil long)
K3	Boîtier d'interrupteur / Câblage K3.1 Fil rouge de connexion rapide
K4	Porte-fusible / Fusible de 35 ampères

Ref.	Descripción
4A	Fuente de alimentación del vehículo de recreo 4A.1 Cable rojo de la fuente de alimentación
4B	Terminal de tierra / Tierra de chasis o terminal negativo de batería
K1	Conjunto de bomba K1.4 Cable negro de la bomba K1.5 Cable azul de la bomba K1.6 Cable negro de la bomba - negativo (cable largo)
K3	Caja del interruptor / Cableado K3.1 Cable rojo de conector rápido
K4	Portafusibles / Fusible de 35 A

Calibre des fils

- Le calibre des fils dépend de la distance entre la pompe et la source d'alimentation. Le calibre réel des fils doit être calculé en fonction de l'installation. Reportez-vous à la Fig. 3.
- L'excédent de fil peut être coupé à la bonne longueur.

1. Débranchez le fil rouge (positif) de la batterie du VR **(4A)**.
2. Fixez le boîtier d'interrupteur **(K3)** à l'intérieur du compartiment du VR **(5D)**.
3. Achetez et connectez les fils noir et bleu du boîtier d'interrupteur aux fils courts noir **(K1.4)** et bleu **(K1.5)** de la pompe à l'aide des connecteurs électriques fournis. Pour étanchéifier les connecteurs thermorétractables, chauffez-les après leur connexion. Effectuez les autres branchements nécessaires.
4. Achetez le long fil noir (négatif) **(K1.6)** de l'ensemble de pompe **(K1)** à la borne négative de la batterie **(4A)**, ou à une prise de masse du VR, ou encore à une prise de masse du châssis **(4B)** fournie par le fabricant d'origine.
5. Localisez la source d'alimentation (batterie ou source principale) à laquelle la connexion électrique sera faite.
6. Achetez le fil rouge **(K3.1)** du boîtier d'interrupteur **(K3)** au porte-fusible **(K4)**.
7. Sertissez le porte-fusible sur le fil rouge **(K3.1)** et fixez l'autre extrémité au fil rouge **(4A.1)**.

AVIS

Le porte-fusible **(K4)** doit être fixé à moins de 46 cm de la source de courant.

8. Raccordez l'autre extrémité du fil rouge **(4A.1)** à la source électrique **(4A)**.
9. Protégez tous les fils du système SANICON® dans une gaine (non fournie).
10. Rebranchez le câble rouge (positif) déconnecté à l'étape 1 de cette procédure sur la batterie du VR.

Tamaño de los cables

- El tamaño de los cables dependerá de la distancia entre la bomba y la fuente de alimentación. Los tamaños reales de los cables se deben calcular en función de la instalación. Consulte la Fig. 3.
- Se puede cortar el exceso de cable.

1. Desconecte el cable rojo (positivo) que va a la batería del vehículo de recreo **(4A)**.
2. Instale la caja del interruptor **(K3)** dentro del compartimiento del vehículo de recreo **(5D)**.
3. Tienda y conecte los cables negro y azul de la caja del interruptor a los cables cortos negro **(K1.4)** y azul **(K1.5)** de la bomba con los conectores eléctricos suministrados. Para sellar los conectores termocontráctiles, caliente los conectores tras conectar los cables. Conecte los cables adicionales que sean necesarios.
4. Tienda el cable negro largo (negativo) **(K1.6)** desde el conjunto de la bomba **(K1)** hasta el terminal negativo de la batería **(4A)**, o a un terminal de tierra en el vehículo de recreo, o a una tierra de chasis **(4B)** suministrada por el fabricante original.
5. Ubique la fuente de alimentación (batería u otra fuente de alimentación principal) donde se hará la conexión eléctrica.
6. Tienda el cable rojo **(K3.1)** desde la caja del interruptor **(K3)** hasta el portafusibles **(K4)**.
7. Prese un extremo del portafusibles en el cable rojo **(K3.1)** y conecte el otro extremo al cable rojo **(4A.1)**.

AVISO

El portafusibles **(K4)** debe instalarse a una distancia no mayor de 18 pulg. (46 cm) de la fuente de alimentación.

8. Conecte el otro extremo del cable rojo **(4A.1)** a la fuente de alimentación **(4A)**.
9. Proteja todo el cableado del sistema SANICON® con un revestimiento de cables (no suministrado).
10. Vuelva a conectar el cable rojo (el positivo, que desconectó en el paso 1 de este procedimiento) a la batería del vehículo de recreo.

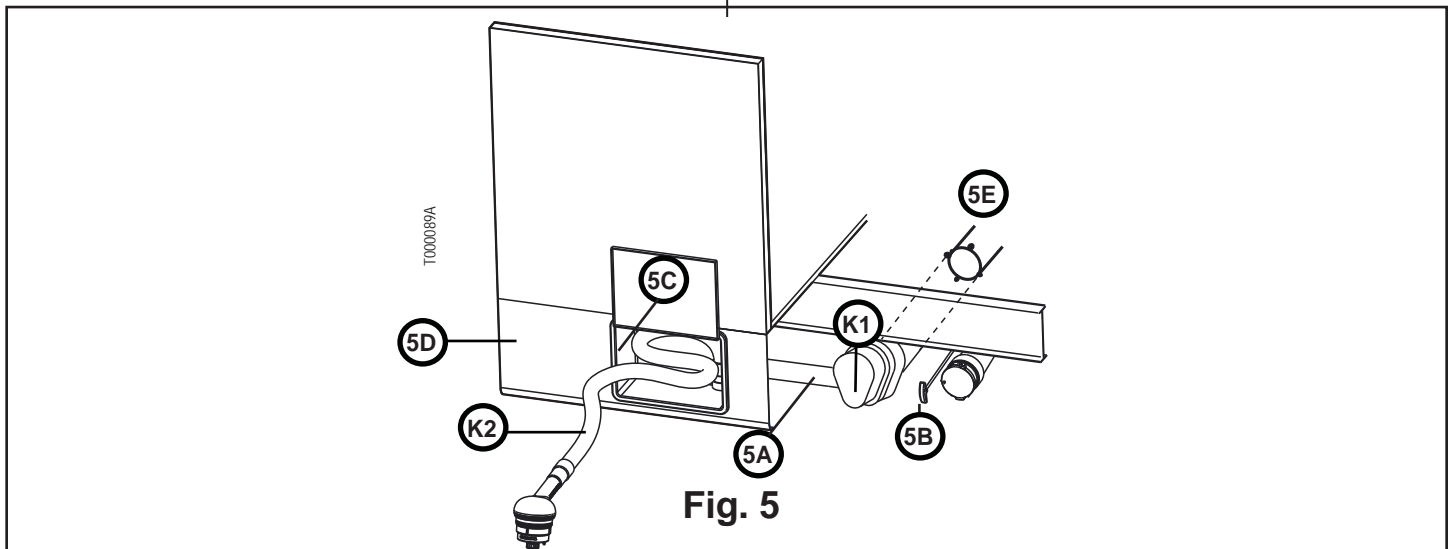

Fig. 5

Réf.	Description
K1	Ensemble de pompe
K2	Tuyau de sortie de 3,8 cm (une extrémité raccordée à la plomberie, l'autre à l'embout puis à la station de vidange du VR).
5A	Tuyauterie (rigide ou flexible) vers le tuyau d'évacuation
5B	Robinets de purge (eaux noires, eaux grises, purge manuelle); le nombre de robinets est fonction de la configuration du véhicule.
5C	Compartiment de rangement du tuyau
5D	Paroi du VR
5E	Orifice d'évacuation du VR

Ref.	Descripción
K1	Conjunto de bomba
K2	Manguera de descarga de 1.5 pulg./3.8 cm (un extremo se conecta a la tubería; el otro se conecta a la boquilla y luego a la estación de vaciado del vehículo de recreo).
5A	Tubo (duro o flexible) a la manguera de descarga
5B	Válvulas de compuerta (aguas negras, aguas grises, mando manual); la cantidad de válvulas varía según la configuración del vehículo.
5C	Compartimento de almacenamiento de manguera
5D	Pared lateral del vehículo de recreo
5E	Salida del desagüe del vehículo de recreo

Installation de la pompe

Reportez-vous aux figures 1, 1A, 1B et 5.

K1.1 Orifice de sortie

- Le manchon en caoutchouc de 3,2 cm doit être raccordé à la tuyauterie fixe de l'orifice de sortie.
- La plomberie doit être la plus courte possible pour accroître l'efficacité de la pompe.
- Le tuyau flexible (vendu séparément) peut être raccordé directement à l'orifice d'évacuation. Un pistolet chauffant peut être nécessaire pour l'installation.

K1.3 Orifice d'entrée de 7,6 cm

- Soutenez le tuyau avec le support de 8,9 cm de diamètre intérieur (**K6**) entre la baïonnette et le carter de la pompe et utilisez la sangle à tuyau (**K7**) pour fixer le support au VR.

K2.1 Manchon du tuyau d'évacuation

- Le manchon peut accueillir un raccord de tuyau de 3,8 cm, et doit être serré avec le collier fourni.
- Le raccord de tuyau (non fourni) doit être solidement fixé à l'intérieur du compartiment à tuyau.

Instalar la bomba

Consulte las figuras 1, 1A, 1B y 5.

K1.1 Orificio de descarga

- Utilice un acoplamiento de caucho de 1.25 pulg./3.2 cm para conectar tubería dura al orificio de descarga.
- La tubería debe ser lo más corta posible a fin de aumentar la eficiencia de la bomba.
- Se puede acoplar una manguera de piscina (adquirida por separado) directamente al orificio de descarga. Puede que se requiera una pistola de calor para la instalación.

K1.3. Orificio de entrada de 3 pulg./7.6 cm

- Dé soporte con un colgador de 3.5 pulg./8.9 cm de diámetro interno (**K6**) entre la bayoneta y la carcasa de la bomba y conecte el colgador al vehículo de recreo con una correa de tubo (**K7**).

K2.1 Manguito de la manguera de descarga

- El manguito de la manguera acepta un conector de manguera de 1.5 pulg./3.8 cm; debe afianzarse con la abrazadera suministrada.
- El conector de manguera (no suministrado) debe estar bien sujeto dentro del compartimiento de la manguera de descarga.

Préparation

- Évaluez les orifices de sortie des eaux grises et des eaux noires **(5A)** du VR pour déterminer si la tuyauterie doit être reconfigurée.

AVIS

Si l'unité, une fois installée, nuit au mouvement des manettes des robinets de purge ou dépasse la paroi latérale du VR, la plomberie du véhicule devra être modifiée. Il est recommandé de reconfigurer la plomberie du VR avec des raccords collés, mais des raccords à baïonnette en vente libre peuvent être utilisés pour relocaliser la pompe installée. Reportez-vous à la Fig. 5.

Installation

1. Raccordez l'adaptateur à baïonnette **(K1.3)** à la sortie d'évacuation du VR **(5E)**.
2. Assurez-vous qu'une fois installée, l'unité ne nuira pas au mouvement des manettes des robinets de purge **(5B)** des eaux grises et des eaux noires du VR.
3. Assurez-vous que l'unité, après son installation, ne dépassera pas la paroi extérieure du VR.
4. Percez un trou près de l'extrémité de la sangle à tuyau **(K7)** avec une mèche H.
5. Fixez la sangle à tuyau **(K7)** au support à tuyau **(K6)** avec les boulons et écrous de 6,3 mm (¼ po) fournis.
6. Placez le support à tuyau sur la pompe entre le carter de la pompe l'adaptateur à baïonnette. Serrez le support à tuyau.
7. Fixez l'autre extrémité de la sangle à tuyau sous le VR pour supporter le poids de pompe.
8. Raccordez la tuyauterie (non fournie) **(5A)** à la sortie de la pompe et acheminez le tuyau jusqu'au compartiment de rangement.
 - La plomberie doit être la plus courte possible pour accroître l'efficacité de la pompe. Reportez-vous à la Fig. 6.
 - Une dérivation des eaux grises peut être réalisée en plaçant le tuyau d'évacuation de sorte que le liquide s'écoule par gravité vers le tuyau sans qu'aucune partie ne force l'eau à remonter.
9. Terminez la tuyauterie d'évacuation par un raccord cannelé de 3,8 cm (fourni avec le coffre de rangement Thetford) à l'intérieur du compartiment de rangement du tuyau.
10. Fixez l'ensemble de tuyau **(K2)** et d'embout sur le raccord cannelé de 3,8 cm avec le collier fourni.
11. Vérifiez que le système ne comporte aucune fuite.

Preparar

- Examine las salidas de aguas negras y grises del vehículo de recreo **(5A)** para determinar si será necesario reconfigurar la plomería.

AVISO

Si la unidad instalada interfiere en el funcionamiento de las manijas de la válvula de vaciado o sobresale de la pared lateral del vehículo de recreo, habrá que modificar la plomería al vehículo de recreo. Se recomienda reconfigurar la plomería del vehículo de recreo con conectores adheridos; sin embargo, se pueden usar conectores de bayoneta comerciales para reubicar la posición instalada de la bomba. Consulte la Fig. 5.

Instalar

1. Conecte el adaptador de bayoneta **(K1.3)** a la salida del desagüe del vehículo de recreo **(5E)**.
2. Verifique que la unidad instalada no vaya a estorbar el funcionamiento de las manijas de la válvula de vaciado de aguas negras y grises del vehículo de recreo **(5B)**.
3. Verifique que la unidad instalada no sobresalga de la pared lateral del vehículo de recreo.
4. Taladre un orificio cerca del extremo de la correa de tubo **(K7)** con un taladro H.
5. Sujete la correa de tubo **(K7)** al colgador de tubo **(K6)** con el perno de ¼ pulg. y tuerca suministrados.
6. Coloque el colgador de tubo en la bomba, entre la carcasa de la bomba y el adaptador de bayoneta. Apriete el colgador de tubo.
7. Sujete el otro extremo de la correa de tubo a la parte inferior del vehículo de recreo para soportar el peso de la bomba.
8. Conecte la tubería (no suministrada) **(5A)** a la salida de la bomba y diríjala hacia el compartimiento de almacenamiento de la manguera.
 - La tubería debe ser lo más corta posible a fin de aumentar la eficiencia de la bomba. Consulte la Fig. 6.
 - Es posible derivar las aguas grises si se instala la tubería de descarga de manera que el líquido pueda fluir por gravedad hacia la manguera, sin flujos ascendentes.
9. Termine la tubería de salida con un conector de manguera de 1.5 pulg./3.8 cm (suministrado con la caja de almacenamiento de Thetford) dentro del compartimiento para la manguera situado en la caja.
10. Conecte el conjunto de la manguera **(K2)** y la boquilla al conector de manguera de 1.5 pulg./3.8 cm con la abrazadera suministrada.
11. Compruebe que no haya fugas de agua en el sistema.

Aperçu

Nous vous félicitons d'avoir fait l'acquisition du système SANICON® 400S – la façon la plus propre, la plus hygiénique et la plus pratique de vider le réservoir d'eaux usées de votre véhicule récréatif!



Prenez connaissance des avertissements et des mises en garde figurant dans ce document avant d'utiliser ou d'entretenir ce système. Ignorer ces avertissements peut conduire à des pertes matérielles, des blessures ou une électrocution. N'apportez aucune modification à cette unité au risque de causer des dommages matériels, des blessures ou une électrocution.

Thetford Corporation décline toute responsabilité en cas de dommages matériels, blessures ou décès découlant d'une installation, d'une réparation ou d'une utilisation incorrecte de ce système.

Thetford Corporation recommande que les travaux de plomberie et d'électricité soient exécutés par un professionnel muni d'une licence. Un permis local et le respect du code sont exigés.

Mises en garde et avertissements

Prenez connaissance des avertissements et des mises en garde figurant dans ce document avant de faire fonctionner ou d'entretenir cette unité.



Portez l'équipement de protection individuelle approprié lors de l'utilisation du système SANICON®.



N'apportez aucune modification à cette unité au risque de causer des dommages matériels ou des blessures.

- **Ne jetez dans la chasse d'eau que des déchets organiques humains et du papier hygiénique.** Ne jetez pas d'articles insolubles, tels que les produits d'hygiène féminine, les essuie-tout de papier ou les lingettes humides; cela endommagera le macérateur et **annulera la garantie.**
- Pour éviter toute panne de la pompe, si vous utilisez un tuyau d'arrosage à l'extrémité de l'embout, assurez-vous que son diamètre intérieur est de 1,9 cm minimum.

Des questions?

Pour toute question ou assistance, veuillez contacter le Service à la clientèle au 1-800-543-1219, du lundi au vendredi, de 8 h à 18 h, HNE.

AVIS

Inspectez le raccordement de la pompe au VR chaque année. Assurez-vous que le manchon en caoutchouc ne comporte aucune fissure et que la quincaillerie de montage est solidement fixée. Remplacez si nécessaire.

Mode d'emploi

AVIS

Pour prolonger la durée de vie du tuyau d'évacuation (K2), évitez les plis brusques et d'exercer une tension sur les manchons du tuyau et soutenez celui-ci à une distance de 5 à 13 cm du manchon (K2.1) lors de l'utilisation.

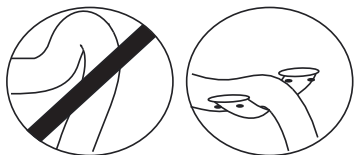

T000081A

Introducción

¡Felicitaciones por la compra del sistema SANICON® 400S, el método más limpio, higiénico y cómodo de vaciar el tanque de retención de su vehículo de recreo!



Lea y entienda las advertencias contenidas en este documento antes de hacer funcionar o dar mantenimiento a este sistema. El incumplimiento de estas advertencias dará lugar a riesgos de pérdidas materiales, lesiones o electrocución. No modifique de ninguna manera esta unidad pues, de hacerlo, podría ocasionar daños materiales, lesiones o electrocución.

Thetford Corporation no admite ninguna obligación o responsabilidad por daño al equipo, lesiones o muertes que pudieran resultar de la instalación, el servicio o el manejo incorrectos de este sistema.

Thetford Corporation recomienda que los trabajos eléctricos y de plomería sean realizados por personal con licencia. Se requiere el cumplimiento de los códigos y permisos municipales.

Advertencias y precauciones

Lea y entienda las advertencias y precauciones contenidas en este documento antes de hacer funcionar o darle mantenimiento a esta unidad.



Lleve puesto los equipos de protección personal adecuados cuando vaya a utilizar el sistema SANICON®.



No modifique de manera alguna esta unidad pues, de hacerlo, podría ocasionar daños materiales o lesiones.

- **Descargue únicamente desechos humanos orgánicos y papel higiénico.** No descargue artículos que no se disuelvan, tales como productos de higiene femenina, toallas de papel o toallitas prehumedecidas, ya que dañarán el macerador y **se anulará la garantía.**
- Para evitar desperfectos de la bomba, si se va a utilizar una manguera auxiliar de jardín en el extremo de la boquilla, compruebe que el diámetro interno de la manguera sea no menor de 0.75 pulg. (1.9 cm).

¿Preguntas?

Si tiene preguntas o necesita ayuda, llame al Departamento de Servicio al Cliente al teléfono 1-800-543-1219 de lunes a viernes de 8 a. m. a 6 p. m. (hora del Este de Estados Unidos).

AVISO

Inspeccione anualmente la conexión de la bomba al vehículo de recreo. Asegúrese de que no haya grietas en el acoplador de caucho y de que las piezas de montaje estén bien firmes. Cambielas de ser necesario.

Operación

AVISO

Para prolongar la vida de la manguera de descarga (K2), evite los esfuerzos y dobleces agudos en los manguitos de la manguera y, durante el uso, ponga soportes de la manguera a distancias de 2- 5 pulg. (5 - 13 cm) del manguito (K2.1).

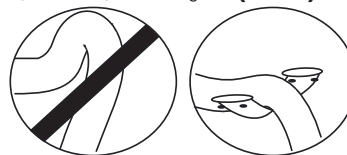

T000081A

Rendement de la pompe

Le rendement varie selon la taille et la longueur du tuyau :



Taille et longueur	Hauteur	Débit (L/min.)	Minutes pour vider 380 litres
Tuyau SANICON® de 3,8 cm x 6,4 m	2,7 m	42	9
Tuyau SANICON® de 3,8 cm x 6,4 m	0	70,8	5
Tuyau SANICON® de 3,8 cm x 6,4 m avec tuyau de jardin 19 mm x 30,5 m	2,7 m	2,6	143 
Tuyau SANICON® de 3,8 cm x 6,4 m avec tuyau de jardin 19 mm x 30,5 m (100 pi)	0	14	27 
Tuyau SANICON® de 3,8 cm x 6,4 m avec tuyau de jardin 19 mm x 15,2 m	0	23,5	16

Fig. 6

 L'interrupteur thermique se déclenchera après 20 minutes. Consultez la section « Interrupteur thermique ».

RACCORDEMENT À LA STATION DE POMPAGE

Reportez-vous aux figures 1 et 5.

- Ouvrez le compartiment de rangement du tuyau **(5C)**; sortez le tuyau et l'embout avec les capuchons **(K2)**; ne les débranchez pas du véhicule.

AVIS

Enlevez le capuchon **(K2.4)** pour déployer complètement le tuyau.

- Dévissez le capuchon du grand embout **(K2.4)**.
- Raccordez l'embout universel **(K2.2)** à la station de vidange.

VIDANGE DU RÉSERVOIR D'EAUX NOIRES

Reportez-vous aux figures 1 et 5.

- ASSUREZ-VOUS que l'embout universel **(K2.2)** est solidement fixé à la station de vidange! Reportez-vous à la procédure de « Raccordement à la station de vidange ».

AVIS

CONSEIL pour un rangement plus propre : Vider le réservoir d'eaux noires en premier permet le rinçage du système par les eaux grises.

- Ouvrez le robinet de purge du réservoir d'eaux noires **(5B)**.
- À l'aide de **(K3)**, actionnez la pompe.
- Ne pas laisser l'unité sans surveillance.

AVIS

CONSEIL : Le tuyau prend de l'expansion au fur et à mesure que le liquide s'écoule vers la station de vidange et se contracte une fois le réservoir vide.

- Arrêtez la pompe à l'aide de **(K3)**.
- Fermez le robinet de purge du réservoir d'eaux noires **(5B)**.

Rendimiento de la bomba

El rendimiento depende del tamaño y longitud de la manguera:



Manguera y longitud	Altura	Caudal (gal/min)	Minutos para vaciar 100 galones
Manguera SANICON® 1.5" x 21'	9'	11.1	9
Manguera SANICON® 1.5" x 21'	0	18.7	5
Manguera SANICON® 1.5" x 21' con manguera de jardín de 100' 3/4"	9'	0.7	143 
Manguera SANICON® 1.5" x 21' con manguera de jardín de 100' 3/4"	0	3.7	27 
Manguera SANICON® 1.5" x 21' con manguera de jardín de 50' 3/4"	0	6.2	16

Fig. 6

 Al cabo de 20 minutos se produce el corte térmico. Consulte el apartado "Interruptor de corte térmico".

CONECTAR A LA ESTACIÓN DE VACIADO

Consulte las figuras 1 y 5.

- Abra el compartimento de almacenamiento de la manguera **(5C)**; hale la manguera y la boquilla con las tapas **(K2)**; no la desconecte del vehículo.

AVISO

Quite la tapa **(K2.4)** para extender la manguera completamente.

- Desatornille la tapa grande de la boquilla **(K2.4)**.
- Conecte la boquilla universal **(K2.2)** a la estación de vaciado.

VACIAR EL TANQUE DE AGUAS NEGRAS

Consulte las figuras 1 y 5.

- ¡VERIFIQUE que la boquilla universal **(K2.2)** esté firmemente conectada a la estación de vaciado! Consulte el procedimiento en la sección "Conectar a la estación de vaciado".

AVISO

SUGERENCIA para un almacenamiento más limpio: Al vaciar primero el tanque de aguas negras, se permite que las aguas grises limpien el sistema.

- Abra la válvula de compuerta del tanque de aguas negras **(5B)**.
- Encienda la bomba con **(K3)**.
- No deje desatendida la unidad.

AVISO

SUGERENCIA: La manguera se expande a medida que el líquido se desplaza a la estación de vaciado, y se comprime cuando el tanque se vacía.

- Apague la bomba con **(K3)**.
- Cierre la válvula de compuerta del tanque de aguas negras **(5B)**.

VIDANGE DU OU DES RÉSERVOIRS D'EAUX GRISES

Reportez-vous aux figures 1 et 5.

1. ASSUREZ-VOUS que l'embout universel **(K2.2)** est solidement fixé à la station de vidange! Reportez-vous à la procédure de « Raccordement à la station de vidange ».

AVIS

CONSEIL pour un rangement plus propre : Vider le réservoir d'eaux noires en premier permet le rinçage du système par les eaux grises.

2. Ouvrez le robinet de purge du réservoir d'eaux grises **(5B)**.
3. À l'aide de **(K3)**, actionnez la pompe.
4. Ne pas laisser l'unité sans surveillance.
5. Arrêtez la pompe à l'aide de **(K3)**.

AVIS

CONSEIL : Le tuyau prend de l'expansion au fur et à mesure que le liquide s'écoule vers la station de vidange et se contracte une fois le réservoir vide.

6. Fermez le robinet de purge du réservoir d'eaux grises **(5B)**.
7. Reprenez les étapes 2 à 6 pour les réservoirs d'eaux grises secondaires.

AVIS

Une dérivation manuelle des eaux grises est possible si la tuyauterie d'évacuation ne s'écoule pas vers le haut.

PRÉPARATION DU TUYAU POUR SON RANGEMENT

Reportez-vous aux figures 1 et 5.

1. Assurez-vous que la pompe est arrêtée.
2. Purgez le tuyau **(K2)** en l'inclinant de manière à diriger l'excédent d'eau dans la station de vidange.

AVIS

CONSEIL pour accélérer la purge : Laissez le robinet de purge **(5B)** ouvert pour ventiler le tuyau et accélérer le processus.

3. Débranchez l'embout **(K2.2)** de la station de vidange.
4. Installez le ou les bouchons **(K2.3, K2.4)**.
5. Remettez le tuyau dans son compartiment **(5C)**; laissez-le raccordé au véhicule.

Conseils utiles

- Vous pouvez vous procurer d'autres tuyaux auprès de Thetford et les utiliser pour rallonger le tuyau d'évacuation. Raccordez les tuyaux à l'aide d'un raccord cannelé de 3,8 cm avec collier.
- Si vous souhaitez rallonger le tuyau d'évacuation, raccordez un tuyau d'arrosage de 1,9 cm de diamètre intérieur à l'extrémité de l'embout.

AVIS

Un tuyau d'évacuation plus long ralentira le débit.

- Avant de ranger le tuyau, prenez soin de laisser s'écouler tout liquide.

AVIS

Une dérivation manuelle des eaux grises est possible si la tuyauterie d'évacuation ne s'écoule pas vers le haut.

VACIAR EL(LOS) TANQUE(S) DE AGUAS GRISES

Consulte las figuras 1 y 5.

1. ¡VERIFIQUE que la boquilla universal **(K2.2)** esté firmemente conectada a la estación de vaciado! Consulte el procedimiento en la sección "Conectar a la estación de vaciado".

AVISO

SUGERENCIA para un almacenamiento más limpio: Al vaciar primero el tanque de aguas negras, se permite que las aguas grises limpien el sistema.

2. Abra la válvula de compuerta del tanque de aguas grises **(5B)**.
3. Encienda la bomba con **(K3)**.
4. No deje desatendida la unidad.
5. Apague la bomba con **(K3)**.

AVISO

SUGERENCIA: La manguera se expande a medida que el líquido se desplaza a la estación de vaciado, y se comprime cuando el tanque se vacía.

6. Cierre la válvula de compuerta del tanque de aguas grises **(5B)**.
7. Repita los pasos 2-6 para los tanques de aguas grises secundarios.

AVISO

Es posible derivar las aguas grises si la tubería de descarga no fluye hacia arriba.

PREPARAR LA MANGUERA PARA GUARDARLA

Consulte las figuras 1 y 5.

1. Verifique que la bomba esté apagada.
2. Vacíe la manguera **(K2)** sosteniéndola en ángulo para dirigir el exceso de agua hacia la estación de vaciado.

AVISO

SUGERENCIA para agilizar el vaciado: Deje abierta la válvula de compuerta de aguas grises **(5B)** para ventilar la manguera y acelerar el proceso.

3. Desconecte la boquilla **(K2.2)** de la estación de vaciado.
4. Instale la(s) tapa(s) **(K2.3, K2.4)**.
5. Vuelva a colocar la manguera en su compartimiento respectivo en el vehículo **(5C)**; deje la manguera conectada al vehículo.

Sugerencias útiles

- Se pueden comprar más mangueras de Thetford para alargar la manguera de evacuación. Conecte las mangueras con un conector dentado para mangueras de 1.5 pulg. (3.8 cm) con abrazadera.
- Si desea alargar la manguera de evacuación, conecte una manguera de jardín de 0.75 pulg. (1.9 cm) de diámetro interno al extremo de la boquilla.

AVISO

Al alargar la manguera de evacuación, se reduce el caudal.

- Antes de guardar la manguera, asegúrese de que todo el líquido se haya drenado.

AVISO

Es posible derivar las aguas grises si la tubería de descarga no fluye hacia arriba.

Élimination des obstructions

Reportez-vous aux figures 1 et 5.

AVIS

Assurez-vous d'avoir sous la main un récipient pour recueillir le liquide du système!

1. Assurez-vous d'avoir vidangé tout le contenu du système.



Coupez le courant et enlevez le fusible de la pompe. Une fois l'obstruction éliminée, il y a un risque de se blesser les mains ou les doigts si la turbine se met en marche!

2. Coupez l'alimentation électrique en enlevant le fusible de la pompe ou en débranchant la batterie.
3. Vérifiez que tous les robinets de purge (**5B**) sont fermés.
4. Repérez le support à tuyau (**K6**) et desserrez le collier.

AVIS

Il se peut que vous ayez à débrancher le raccord de sortie (**K1.1**).

5. Enlevez la pompe de la sortie d'évacuation (**5E**) du VR.



Ne démontez PAS le carter de la pompe. L'obstruction DOIT être retirée par l'arrivée de la turbine.

6. Enlevez l'obstruction.
7. Raccordez l'entrée de la pompe à la sortie d'évacuation (**5E**) du VR et serrez le tuyau sur le support à tuyau.
8. Rebranchez l'alimentation électrique.
9. Ouvrez le système des eaux grises; vérifiez qu'il n'y a aucune fuite.

Hivernisation

Reportez-vous aux figures 1 et 5.

1. Assurez-vous que tous les réservoirs sont vides
2. Versez de l'antigel pour VR dans le réservoir d'eaux noires.
3. Actionnez la pompe.

AVIS

Assurez-vous d'avoir sous la main un récipient pour recueillir le liquide du système!

4. Faites fonctionner la pompe jusqu'à ce que de l'antigel commence à jaillir de l'embout universel (**K2.2**).
5. Placez l'interrupteur de la pompe sur Arrêt.
6. Purgez le tuyau (**K2**) en l'inclinant pour en éliminer tout excédent d'eau; remplacez le tuyau dans son compartiment de rangement.

Garantie

Pour connaître les clauses de la garantie, consultez la page de déclaration de garantie – visitez www.thetford.com.

AVIS

Veuillez indiquer le numéro de série (figurant sur l'autocollant de la pompe ou du manuel) lors des appels au service à la clientèle ou pour les questions de garantie.

Eliminación de obstrucciones

Consulte las figuras 1 y 5.

AVISO

Assurez-vous d'avoir sous la main un récipient pour recueillir le liquide du système!

1. Compruebe que se haya vaciado todo el contenido del sistema.



Coupez le courant et enlevez le fusible de la pompe. Une fois l'obstruction éliminée, il y a un risque de se blesser les mains ou les doigts si la turbine se met en marche!

2. Desconecte la alimentación, retirando para ello el fusible de la bomba o desconectando la batería.
3. Verifique que todas las válvulas de compuerta (**5B**) estén cerradas.
4. Ubique el colgador de tubo (**K6**) y afloje el perno de la abrazadera.

AVISO

Puede que haya que desconectar la tubería del orificio de descarga (**K1.1**).

5. Retire la bomba de la salida del vehículo de recreo (**5E**).



NO retire la cubierta de la bomba. ES NECESARIO sacar la obstrucción a través de la toma de entrada.

6. Saque la obstrucción.
7. Conecte la entrada de la bomba a la salida del vehículo de recreo (**5E**) y apriete la manguera y el colgador de tubo.
8. Reconecte la alimentación.
9. Haga funcionar el sistema con aguas grises; verifique que no haya fugas.

Preparación de la unidad para el invierno

Consulte las figuras 1 y 5.

1. Asegúrese de que todos los tanques estén vacíos.
2. Vierta anticongelante para vehículos de recreo en el tanque de aguas negras vacío.
3. Encienda la bomba.

AVISO

¡Asegúrese de tener a mano un recipiente para recoger el material vaciado!

4. Haga funcionar la bomba hasta que el anticongelante comience a salir por la boquilla universal (**K2.2**).
5. Ponga el interruptor de la bomba en la posición de apagado.
6. Vacíe la manguera (**K2**) sosteniéndola en ángulo para drenar el exceso de agua; vuelva a ponerla en la posición de almacenamiento.

Garantía

Para obtener información sobre los términos definidos de la garantía, consulte la declaración de la garantía de una página (visite el sitio www.thetford.com).

AVISO

Al llamar para solicitar servicio al cliente y para cuestiones de garantía, dé el número de serie que se encuentra en la etiqueta de la bomba o del manual.

Dépannage

Problème	Solution
L'écoulement des eaux usées s'arrête ou diminue considérablement.	<ul style="list-style-type: none"> ■ Les réservoirs d'eaux usées sont-ils vides? ■ La pompe étant en marche, recherchez le point où le tuyau présente une expansion différente; vérifiez qu'il n'y a pas d'obstruction à cet endroit. ■ Placez l'interrupteur de la pompe sur Arrêt : <ul style="list-style-type: none"> ■ POUR VÉRIFIER L'ABSENCE D'OBSTRUCTION DANS LE TUYAU (K2) : Vérifiez visuellement qu'il n'y a pas un corps étranger logé dans le tuyau en passant la main sur sa surface. ■ POUR VÉRIFIER L'ABSENCE D'OBSTRUCTION DANS LA TURBINE : Consultez la section « Élimination des obstructions ». ■ Négliger d'enlever l'obstruction risque d'endommager la pompe et annulera la garantie.
La pompe fonctionne, mais aucun liquide n'est chassé.	<ul style="list-style-type: none"> ■ Les réservoirs d'eaux usées sont-ils vides? ■ Vérifiez si les robinets de purge du VR sont ouverts. ■ La pompe peut être bouchée.
Le moteur ne fonctionne pas.	Assurez-vous que : <ul style="list-style-type: none"> ■ La pompe est placée sur Marche. ■ La batterie du VR est chargée. ■ Le disjoncteur ou fusible est fonctionnel. ■ La pompe est sous tension. ■ Aucun corps étranger n'empêche le fonctionnement de la turbine.
Comment puis-je démonter la pompe pour vérifier si un objet n'est pas logé à l'intérieur?	Consultez la section « Élimination des obstructions » page 23.

Resolución de problemas

Problema	Solución
La presión de descarga de desechos se para o disminuye significativamente.	<ul style="list-style-type: none"> ■ ¿Están vacíos los tanques de retención? ■ Con la bomba encendida, examine para ver el punto donde cambia la expansión de la manguera; revise ese punto para ver si hay obstrucciones. ■ Ponga el interruptor de la bomba en la posición de apagado: <ul style="list-style-type: none"> ■ PARA VER SI HAY OBSTRUCCIONES EN LA MANGUERA (K2): Examine visualmente la manguera al tiempo que recorre su longitud con la mano para ver si hay algún cuerpo extraño atascado. ■ PARA VER SI HAY OBSTRUCCIONES EN EL IMPULSOR: Consulte la sección "Eliminación de obstrucciones". ■ Si no se eliminan las obstrucciones se podría dañar la bomba, y en ese caso se anulará la garantía.
La bomba funciona, pero no sale líquido.	<ul style="list-style-type: none"> ■ ¿Están vacíos los tanques de retención? ■ Compruebe que las válvulas de compuerta del vehículo de recreo estén abiertas. ■ La bomba podría tener una obstrucción.
El motor no funciona.	Verifique lo siguiente: <ul style="list-style-type: none"> ■ La bomba está encendida. ■ La batería del vehículo de recreo está cargada. ■ El interruptor automático/fusible está funcionando. ■ La bomba está recibiendo voltaje. ■ No hay objetos extraños que estén impidiendo el funcionamiento del impulsor.
¿Cómo desarmo el sistema para ver si hay un objeto atascado en la bomba?	Consulte la sección "Eliminación de obstrucciones" en la página 23.

Service Kits

Ensembles de réparation

Juegos de servicio

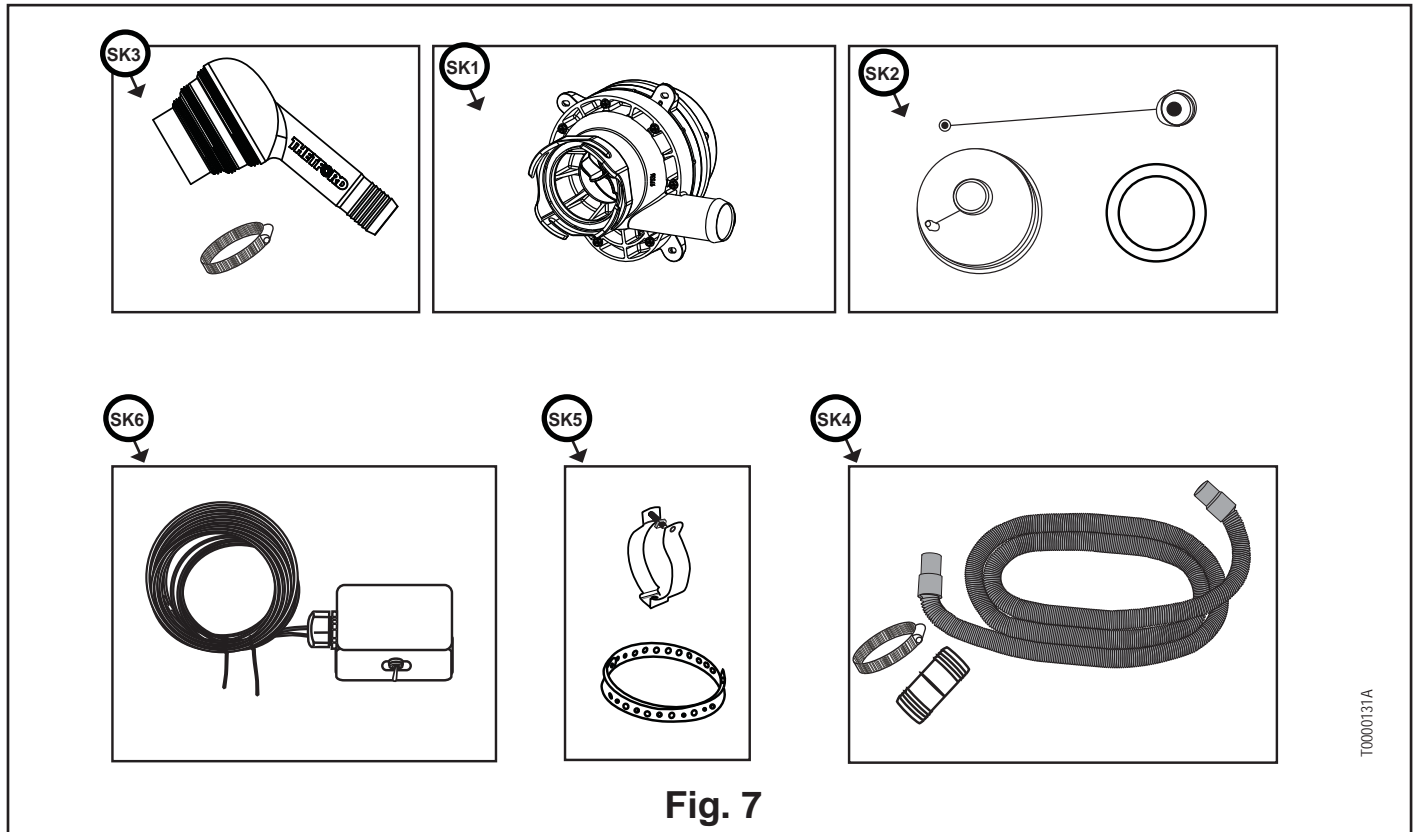

Fig. 7

Ref	No. N° N.°	Description	Description	Descripción
SK1	97661	Pump Assembly	Ensemble de pompe	Juego de bomba
SK2	97514	Nozzle Cap, Garden Hose Cap, Nozzle Gasket	Capuchon d'embout, capuchon de tuyau d'arrosage, joint d'embout	Tapa de boquilla, tapa de manguera de jardín, empaquetadura de boquilla
SK3	97520	Nozzle, Clamp	Embout, collier	Boquilla, abrazadera
SK4	97521	Hose, Clamp and Coupler	Tuyau, collier et raccord	Manguera, abrazadera y acoplador
SK5	97662	Pipe Hanger and Strap	Support à tuyau et sangle	Colgador y correa de tubo
SK6	97603	Switch Box with Wiring	Boîtier d'interrupteur et câblage	Caja del interruptor con cables

Questions?/Des questions?/¿Preguntas? 1-800-543-1219

See your dealer for more information about Thetford products. Or, write or call:

Pour obtenir de plus amples renseignements sur les produits Thetford, communiquez avec votre détaillant. Vous pouvez aussi nous écrire ou nous appeler à :

Para obtener mayor información acerca de los productos Thetford, visite al distribuidor más cercano, o bien llame o escriba a:

Thetford Corporation
 P.O. Box 1285
 Ann Arbor, MI 48106
 1-800-543-1219

info@thetford.com
www.thetford.com



Place the serial number sticker in this box.

Placez ici l'autocollant du numéro de série.

Coloque la etiqueta del número de serie en este recuadro.