

FIGURE 1/SCHÉMA 1/FIGURA 1

## ENGLISH

### Kit Contains

- ▶ Cable (PN 34376)
- ▶ Waste ball seal (PN 34383)
- ▶ Closet flange seal (PN 02125)
- ▶ Instruction sheet (PN 34107)

### Needed

- ▶ Towel(s)
- ▶ Plastic trash bag
- ▶ Pliers
- ▶ Phillips-head screwdriver
- ▶ 1/2-inch wrench

### Before Beginning

- ▶ Read all instructions completely.
- ▶ Reduce holding tank odor: Rinse toilet with water, drain holding tank, and add Thetford Holding Tank Deodorant.
- ▶ Wear protective gloves, glasses, long sleeves, and nose/face mask to avoid contact with human waste.
- ▶ Wash entire toilet thoroughly.
- ▶ Refer to Figures 1, 2 and 3 for component locations. Style Lite shown.

### Remove Toilet

1. Turn off RV water supply per RV Owner's Manual.
2. Flush toilet to drain.
3. *Style Plus* - Remove shroud:
  - a. Hold down pedal and unhook two O-rings holding shroud together in back of unit.
  - b. Spread shroud apart while pulling it forward.
4. Place towel(s) behind toilet

## FRANÇAIS

### La trousse comprend les éléments suivants

- ▶ Câble (PN 34376)
- ▶ Joint d'étanchéité de la bille de vidange (PN 34383)
- ▶ Joint d'étanchéité de la bride de sol (PN 02125)
- ▶ Feuille d'instructions (PN 34107)

### Éléments requis

- ▶ Serviette(s)
- ▶ Sac en plastique pour déchets
- ▶ Pincés
- ▶ Tournevis cruciforme
- ▶ Clef de 1/2 pouce

### Avant de commencer

- ▶ Lisez toutes les instructions.
- ▶ Prenez les mesures pour réduire les odeurs provenant du bac à eaux usées. Rincez le cabinet avec de l'eau; faites égoutter le bac à eaux usées et versez-y le désodorisant pour bac à eaux usées de Thetford (*Thetford Holding Tank Deodorant*).
- ▶ Portez des gants et des lunettes de protection, des manches longues ainsi qu'un masque facial pour éviter tout contact avec les eaux usées sanitaires.
- ▶ Lavez à fond l'ensemble du cabinet d'aisances.
- ▶ Consultez les schémas 1, 2 et 3 pour connaître l'emplacement des composantes. Le modèle Style Lite est présenté.

### Retirez le cabinet

1. Coupez l'alimentation en eau du VR selon les indications données dans le manuel d'entretien de celui-ci.
2. Tirez la chasse d'eau.
3. *Style Plus* – Retirez le voile:
  - a. Tenez la pédale enfoncée et décrochez les deux joints toriques qui maintiennent le voile en place à l'arrière de l'unité.

**THETFORD**  
Corporation

Part No.  
Pièces N°  
Artículo  
No.

**34106**

RV Toilets/Cabinets d'aisances pour VR/Inodoros para VR

## Style Lite® and Style Plus® Pedal Cable Kit Trousse pour câble de pédale Juego de cable para el pedal

Made in the USA/Fabriqué aux É.-U./Hecho en EE UU

**Thetford Corporation**

Ann Arbor, MI 1-800-521-3032 www.thetford.com

## ESPAÑOL

### El juego trae

- ▶ Cable (PN 34376)
- ▶ Junta hermética de la bola del mecanismo de descarga de aguas negras (PN 34383)
- ▶ Junta hermética de la brida (PN 02125)
- ▶ Hoja de instrucciones (PN 34107)

### Necesita

- ▶ Toalla(s)
- ▶ Bolsa de plástico para la basura
- ▶ Alicates
- ▶ Destornillador Phillips
- ▶ Llave de 1/2"

### Antes de comenzar

- ▶ Lea completamente todas las instrucciones.
- ▶ Reduzca el olor del tanque de retención: Lave el inodoro con agua, vacíe el tanque de retención y échele desodorante Thetford (Holding Tank Deodorant).
- ▶ Use guantes protectores, anteojos protectores, mangas largas y máscara para la nariz/la cara, para evitar el contacto con las aguas negras.
- ▶ Lave bien todo el inodoro.
- ▶ Consulte las figuras 1, 2 y 3 para ubicar las piezas. Se ilustra el modelo Style Lite.

### Retire el inodoro

1. Cierre el suministro de agua según las instrucciones del manual del propietario del VR.
2. Haga pasar el agua para vaciar el inodoro.
3. *Style Plus* – Retire el recubrimiento:
  - a. Pise el pedal y manténgalo oprimido, desenganche las dos juntas tóricas que mantienen unido el recubrimiento, ubicadas en la parte posterior de la unidad.
  - b. Separe las piezas del recubrimiento a la vez que tira de ellas hacia delante.

## ENGLISH

- under water connection to catch water.
- Disconnect RV water supply from water valve.
- Remove closet flange bolt covers (if present) and nuts.
- Lift toilet from floor and place on trash bag.
- Cover holding tank opening.
- Remove old closet flange seal and discard.

### **To Remove Old Cable**

- Slide clamp up inlet tube, then remove inlet tube from water valve.
- Style Lite* - Remove wrap:
  - Remove o-ring securing pod and wrap.
  - Remove wrap retaining screw.
  - Spread wrap apart, then remove from toilet.
- Remove four closet nuts and corresponding washers.
- Lift off bowl.
- With pliers, remove the return spring from end of drive link.
- Pull cable through slot on water valve drive arm, then remove cable ball from water valve drive arm.
- Slide cable ball through slotted opening in pedal to detach.
- Turn toilet upside down.
- Remove pedal retaining screws, then remove pedal retainer.
- Remove pedal.
- Turn toilet right-side up.
- Squeeze locking tabs of cable casing at front of toilet, then push cable casing up through base.
- Rotate cable casing near water valve drive arm until there is access to locking tabs.
- Squeeze tabs together, then remove cable from base.

### **To Replace New Cable**

- Install new cable casing into base near water valve drive arm until locking tabs snap into place.
- Install cable ball into water valve drive arm.
- Snap cable ball into water valve drive arm with screwdriver.
- Guide cable into cable path on base, then push cable casing into opening near pedal until tabs lock into place.
- Turn toilet upside down.
- Install pedal.
- Install pedal retainer, then install pedal retainer screws.
- Turn toilet right-side up.
- Install cable ball into opening in pedal and slide cable ball back to seat.
- Rotate water valve drive arm counterclockwise as far as possible, then reattach return spring loop to drive link.

## FRANÇAIS

- b. Déployez le voile tout en le tirant vers l'avant.
- Placez la ou les serviettes derrière le cabinet sous le raccord d'eau pour récupérer l'eau qui fuit.
- Débranchez l'alimentation en eau du VR à partir du robinet de la prise d'eau.
- Retirez les chapeaux (le cas échéant) des boulons et les écrous de la bride de sol.
- Soulevez le cabinet du sol et placez-le sur un sac à déchets.
- Couvrez l'ouverture du bac à eaux usées.
- Retirez le vieux joint d'étanchéité de la bride de sol et jetez-le.

### **Retirez le vieux câble**

- Faites glisser vers le haut du tuyau d'admission, puis retirez le tuyau d'admission du robinet de prise d'eau.
- Style Plus* - Retirez l'enveloppe:
  - Retirez le boîtier et l'enveloppe qui maintiennent le joint torique en place.
  - Retirez la vis qui retient l'enveloppe.
  - Déployez l'enveloppe et retirez-la du cabinet.
- Retirez les quatre écrous et les rondelles correspondantes de la cuvette.
- Soulevez la cuvette.
- À l'aide de pinces, retirez le ressort de rappel de l'extrémité du maillon guide.
- Enfilez le câble à travers la fente du bras d'entraînement du robinet de prise d'eau, puis retirez la bille du câble de celui-ci.
- Faites glisser la bille du câble à travers l'ouverture pratiquée dans la pédale à retirer.
- Tournez le cabinet à l'envers.
- Retirez les vis qui maintiennent la pédale, puis retirez la retenue de pédale.
- Retirez la pédale.
- Tournez le cabinet à l'endroit.
- Pressez les onglets de blocage du boîtier de câble à l'avant du cabinet, puis poussez le boîtier du câble vers le haut à travers la base.
- Faites pivoter le boîtier du câble près du bras d'entraînement du robinet de prise d'eau jusqu'à ce qu'il y ait un accès aux onglets de blocage.
- Pressez les onglets ensemble, puis retirez le câble de la base.

### **Remplacez le nouveau câble**

- Installez le nouveau boîtier de câble dans la base près du bras d'entraînement du robinet de prise d'eau jusqu'à ce que les onglets de blocage s'enclenchent à leur place.
- Installez la bille du câble dans le bras d'entraînement du robinet de prise d'eau.
- Enclenchez la bille du câble dans le bras d'entraînement du robinet de prise d'eau à l'aide d'un tournevis.
- Guidez le câble dans son chemin sur la base, puis poussez le boîtier de câble dans l'ouverture près de la pédale jusqu'à ce que les onglets de blocage s'enclenchent à leur place.
- Tournez le cabinet à l'envers.
- Installez la pédale.
- Installez la retenue de pédale, puis vissez-la.
- Tournez le cabinet à l'endroit.

## ESPAÑOL

- Coloque una(s) toalla(s) detrás del inodoro, debajo de la conexión de suministro de agua, para atrapar el agua.
- Desconecte el suministro de agua del VR de la válvula para el agua.
- Retire las tapas de los pernos de la brida del suelo (si las tienen) y las tuercas.
- Levante el inodoro del piso y colóquelo sobre la bolsa para basura.
- Tape la abertura del tanque de retención.
- Retire la junta hermética de brida del suelo usada y deséchela.

### **Para retirar el cable usado**

- Corra la abrazadera hacia arriba por el tubo de entrada, luego retire éste de la válvula para el agua.
- Style Lite* – Retire el recubrimiento:
  - Retire la junta tórica que fija el receptáculo y la envoltura.
  - Retire el tornillo que retiene la envoltura.
  - Separe el recubrimiento, luego retírelo del inodoro.
- Retire las cuatro tuercas del suelo y sus respectivas arandelas
- Levante la taza.
- Con los alicates, retire la junta hermética de la bola del mecanismo de descarga y deséchelo.
- Tire del cable por la ranura de la palanca del mecanismo de la válvula para el agua, retire la bola del cable de la palanca.
- Corra la bola del cable por la abertura ranurada del pedal para separarla.
- Ponga el inodoro boca abajo.
- Retire los tornillos de retención del pedal, luego retire el retén del pedal.
- Retire el pedal.
- Ponga el inodoro boca arriba.
- Apriete las lengüetas de bloqueo del forro del cable en la parte delantera del inodoro, luego empuje hacia arriba el forro del cable, a través de la base.
- Gire el forro del cable cerca de la palanca del mecanismo de la válvula para el agua hasta que tenga acceso a las lengüetas de bloqueo.
- Apriete las lengüetas para juntarlas, luego retire el cable de la base.

### **Para instalar el cable nuevo**

- Instale el forro del cable nuevo en la base, cerca de la palanca del mecanismo de la válvula para el agua hasta que las lengüetas de bloqueo se traben en su sitio.
- Instale la bola del cable en la palanca del mecanismo de la válvula para el agua.
- Con el destornillador plano, trabe la bola del cable en su sitio.
- Pase el cable por la guía para el cable que hay en la base, luego empuje el forro del cable por la abertura que hay cerca del pedal hasta que las lengüetas se traben en su sitio.
- Ponga el inodoro boca abajo.
- Instale el pedal.

## ENGLISH

11. Install new waste ball seal, lip side up, onto base.
12. Ensure cable is outside screw bases.
13. Place bowl on base over four mounting bolts.
14. Center bowl over waste ball.
15. Reinstall washers and closet nuts while keeping bowl centered.
16. Place inlet tube over hose barb on water valve, then slide clamp down inlet tube to secure.
17. *Style Lite*: Reinstall wrap:
  - a. Fully seat wrap below bowl lip.
  - b. Replace wrap retaining screw.
  - c. Reinstall o-ring around wrap tabs and pod.

### **Reinstall Toilet**

1. Install new closet flange seal, lip side down, on toilet.
2. Uncover holding tank opening and remove towel(s).
3. Place toilet on floor, aligning mounting holes with closet bolts.
4. Tighten closet flange nuts until toilet does not rock. *Do not overtighten.*
5. Replace bolt covers (if present).
6. Connect RV water supply line.
7. *Style Plus* - Install shroud:
  - a. Spread shroud open, then lower pedal opening over pedal neck.
  - b. Wrap shroud around to back of toilet. Push pedal down, then push shroud into place to engage front fastening device.
  - c. Secure back of shroud with two o-rings -- larger on top and smaller on bottom.
8. Turn on RV water supply per RV Owner's Manual.
9. Flush test toilet, checking for leaks at all connections.

## FRANÇAIS

9. Installez la bille du câble dans l'ouverture pratiquée dans la pédale et faites glisser la bille du câble jusqu'au siège.
10. Faites pivoter le bras d'entraînement du robinet de prise d'eau dans le sens contraire aux aiguilles d'une montre aussi loin que possible, puis fixez à nouveau la boucle du ressort de rappel au maillon guide.
11. Installez le nouveau joint d'étanchéité de la bille de vidange, lèvres vers le haut, sur la base.
12. Assurez-vous que le câble se trouve hors de la portée des bases des vis.
13. Placez la cuvette sur la base pour qu'elle repose sur quatre boulons de montage.
14. Centrez la cuvette sur la bille de vidange.
15. Réinstallez les écrous et les rondelles de la cuvette tout en gardant la cuvette centrée.
16. Placez le tuyau d'admission sur la barbelure du robinet de prise d'eau, puis faites glisser le crampon de serrage vers le bas du tuyau d'admission pour le fixer.
17. *Style Lite* – Réinstallez l'enveloppe:
  - a. Remplacez l'enveloppe entièrement sous la lèvre de la cuvette.
  - b. Remettez en place les vis qui retiennent l'enveloppe.
  - c. Réinstallez le joint torique autour des languettes de l'enveloppe et du boîtier.

### **Réinstallez le cabinet**

1. Installez le nouveau joint d'étanchéité de la bride de sol, lèvres vers le bas, sur le cabinet.
2. Mettez l'ouverture du bac à eaux usées à découvert; retirez la ou les serviettes.
3. Placez le cabinet sur le sol, en alignant les orifices de montage avec les boulons du cabinet.
4. Resserrez les écrous du joint d'étanchéité jusqu'à ce que le cabinet soit stable. *Ne les serrez pas trop.*
5. Remettez les chapeaux sur les boulons (s'il y a lieu).
6. Branchez la conduite d'alimentation en eau du VR.
7. *Style Plus* - Installez le voile:
  - a. Déployez le voile, puis abaissez l'ouverture de la pédale à la hauteur de son cou.
  - b. Ramenez le voile jusqu'à l'arrière du cabinet. Enfoncez la pédale, puis poussez l'enveloppe de protection pour faire s'engager le dispositif d'attache frontal.
  - c. Fixez l'arrière du voile à l'aide de deux joints toriques – le plus grand dans la partie supérieure et le plus petit dans la partie inférieure.
8. Ouvrez la conduite d'alimentation en eau du VR selon les indications données dans le manuel d'entretien.
9. Tirez la chasse d'eau pour tester le cabinet, en vérifiant la présence de fuite à toutes les connexions.

## ESPAÑOL

7. Instale el retén del pedal, luego instale los tornillos del retén.
8. Ponga el inodoro boca arriba.
9. Instale la bola del cable en la abertura del pedal y deslice la bola del cable hasta su asiento.
10. Gire la palanca del mecanismo de la válvula para el agua en sentido contrario a las agujas del reloj todo lo que sea posible; luego, vuelva a colocar el gancho del resorte de retorno en el eslabón de la palanca del mecanismo.
11. Instale en la base la nueva junta hermética de la bola del mecanismo de descarga de aguas negras, con el reborde hacia arriba.
12. Verifique que el cable quede en la parte exterior de las bases para los tornillos.
13. Coloque la taza en la base, sobre los cuatro pernos de montaje.
14. Centre la taza sobre la bola del mecanismo de descarga de aguas negras.
15. Vuelva a instalar las arandelas y las tuercas del suelo mientras mantiene centrada la taza.
16. Coloque el tubo de entrada en el reborde para la manguera de la válvula para el agua; luego, corra la abrazadera por el tubo de entrada hacia abajo, para fijarlo.
17. *Style Lite* - Vuelva a instalar la envoltura:
  - a. Asiente completamente la envoltura por debajo del reborde de la taza.
  - b. Vuelva a colocar el tornillo de retención.
  - c. Vuelva a instalar la junta tórica alrededor de las lengüetas y del receptáculo.

### **Vuelva a instalar el inodoro**

1. Instale en el inodoro la nueva junta hermética de brida del suelo, con el lado del reborde hacia abajo.
2. Destape la abertura del tanque de retención y retire la(s) toalla(s).
3. Coloque el inodoro sobre el piso, alineando los orificios de montaje con los pernos del piso.
4. Apriete las tuercas de la brida del suelo hasta que no se pueda mover el inodoro. *No las apriete demasiado.*
5. Vuelva a colocar las tapas de los pernos (si las tienen).
6. Conecte la tubería de suministro de agua del VR.
7. *Style Plus* – Instale el recubrimiento:
  - a. Separe el recubrimiento, luego descienda la abertura del pedal sobre el cuello del pedal.
  - b. Envuelva el inodoro con el recubrimiento hasta su parte posterior. Pise el pedal, luego meta el recubrimiento en su sitio para que se fije al dispositivo de sujeción delantero.
  - c. Fije la parte posterior del recubrimiento con las dos juntas tóricas – la mayor en la parte superior y la menor en la parte inferior.
8. Abra el suministro de agua según las instrucciones del manual del propietario del VR.
9. Haga pasar el agua para detectar fugas en todas las conexiones del inodoro.

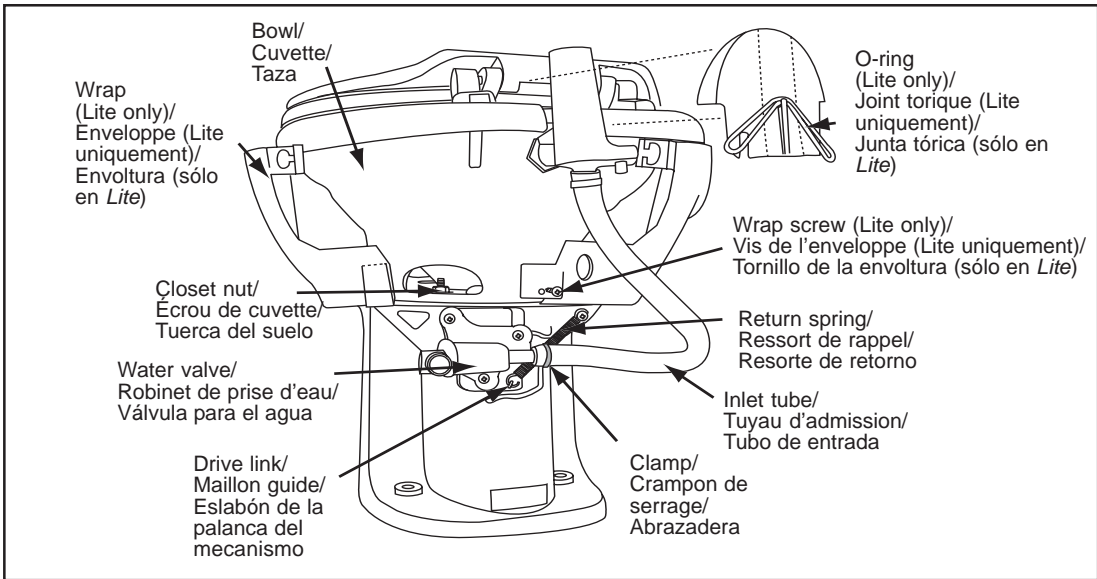

FIGURE 2/SCHÉMA 2/FIGURA 3

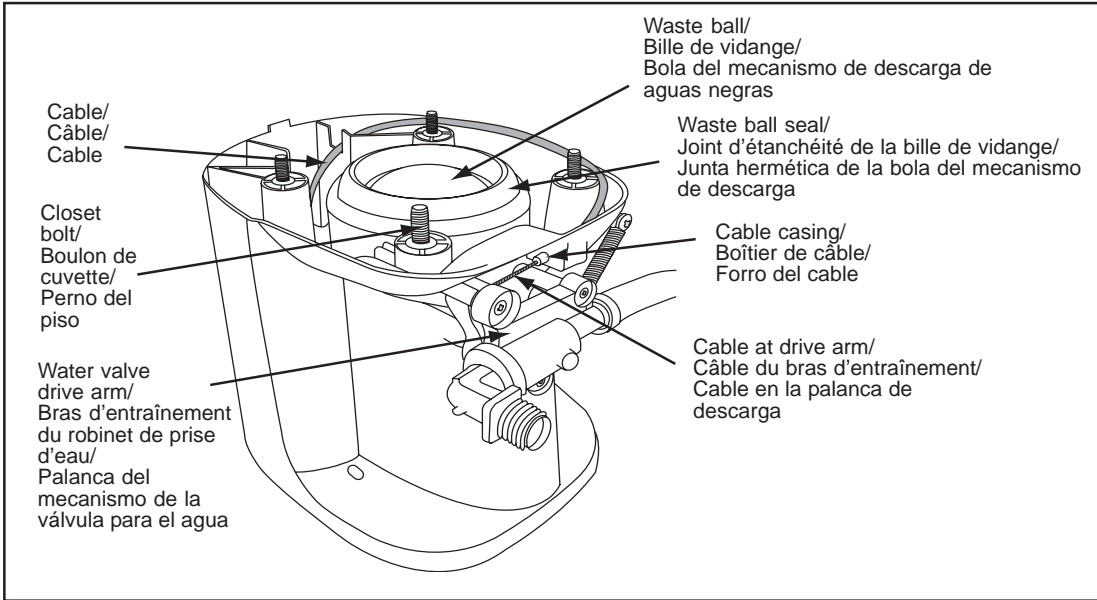

FIGURE 3/SCHÉMA 3/FIGURA 3