



Theftford Corporation
 P.O. Box 1285
 Ann Arbor, MI 48106
 1-800-543-1219

Part No.
 N° de pièce
 Pieza núm.

40995

Made in the U.S.A.
 Fabriqué aux É.-U.
 Hecho en EE.UU.

Premium Portable Waste Tank

Tow Strap Kit

Parts K1

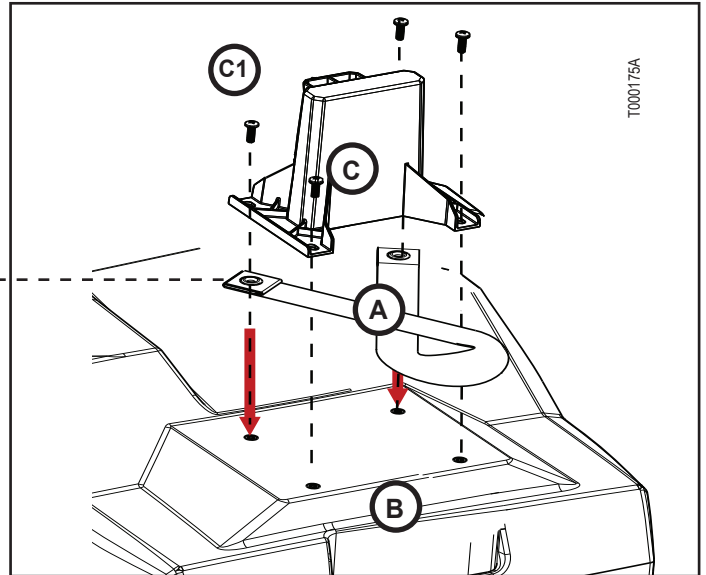
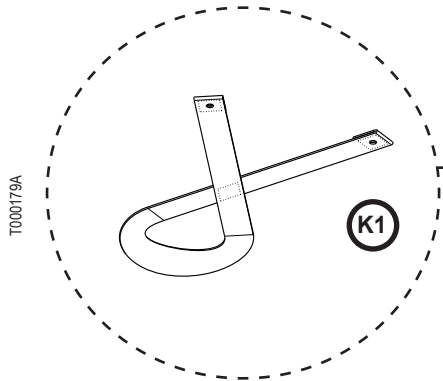

Fig. 1

Part	Ref.	Description
K1	A	Tow Strap
NI	B	Tank
NI	C/C1	Tank Support Stand / Screw
NI - Not Included: Reference Only		
NS - Not Shown		

Needed Tools:

- Phillips Head Screwdriver



Wear protective gloves and eye wear when you touch material that has been in contact with human waste.

Disinfect your tools and work surface after you complete this replacement procedure.

REDUCE HOLDING TANK ODOR: Rinse the tank with water; empty the tank.

REMOVE

Refer to Fig. 1.

1. Turn **B** upside-down as shown.
2. Remove **C1** (4x) from **C**; set aside.
3. Remove **A** from **C**. Discard **A**.

REPLACE



To avoid damage, be sure **A** is attached as shown.

1. Using new part, reverse Steps 1-3.
2. Be sure to position **A** so it is secured into place by inserting **C1** (2x) in the screw holes shown with arrows.

Questions?/Des questions?/¿Preguntas? 1-800-543-1219



Theftford Corporation
P.O. Box 1285
Ann Arbor, MI 48106
1-800-543-1219

Part No.
N° de pièce
Pieza núm.

40995

Made in the U.S.A.
Fabriqué aux É.-U.
Hecho en EE.UU.

Premium Portable Waste Tank

Ensemble de sangle de remorquage

Conjunto de correa de remolque

Pièces K1

Piezas K1

Consultez la Fig. 1.

Consulte la Fig. 1.

Pièce	Réf.	Description
K1	A	Sangle de remorquage
NI	B	Réservoir
NI	C/C1	Support de réservoir/Vis
NI - non inclus : Pour référence seulement		
NM - non montré		

Pieza	Ref.	Descripción
K1	A	Correa de remolque
NI	B	Tanque
NI	C/C1	Soporte del tanque / tornillo
NI - No se incluye: Solo como referencia		
NM - No se muestra		

Outils nécessaires :

- Tournevis cruciforme

Herramientas necesarias:

- Destornillador Phillips



Portez des gants et des lunettes de protection lorsque vous touchez à du matériel ayant été en contact avec des déchets humains.



Lleve puestos gafas y guantes protectores al tocar materiales que hayan estado en contacto con desechos humanos.

Désinfectez vos outils et votre surface de travail une fois cette procédure de remplacement terminée.

Desinfecte las herramientas y la superficie de trabajo tras finalizar el procedimiento de reemplazo.

POUR RÉDUIRE L'ODEUR DU RÉSERVOIR D'EAUX USÉES : Rincez le réservoir avec de l'eau; videz-le.

PARA REDUCIR EL OLOR DEL TANQUE DE RETENCIÓN: Enjuague el tanque con agua; vacíe el tanque.

DÉMONTAGE

RETIRAR

Consultez la Fig. 1.

Consulte la Fig. 1.

1. Tournez **B** à l'envers comme illustré.
2. Enlevez **C1** (4x) de **C**; mettez de côté.
3. Retirez **A** de **C**. Jetez **A**.

1. Voltéar **B** al revés.
2. Sacar **C1** (4x) de **C**; poner aparte.
3. Sacar **A** de **C**. Desechar **A**.

REPLACEMENT

CAMBIAR



Pour éviter les dommages, assurez-vous que **A** est fixée comme illustré.



Para evitar daños, asegúrese de que **A** se conecte tal como se muestra en la figura.

1. Avec la pièce neuve, inversez les étapes 1-3.
2. Assurez-vous de positionner **A** de manière à ce que la pièce soit fixée en place en insérant **C1** (2x) dans les trous de vis indiqués par les flèches.

1. Con la pieza nueva, realizar los pasos 1 y 3 en orden inverso.
2. Fijar **A** en su sitio introduciendo **C1** (2x) en los orificios de tornillos mostrados con las flechas.

Questions?/Des questions?/¿Preguntas? 1-800-543-1219