

Mechanism Service Package Part #31111

Trousse d'entretien du mécanisme Pièce n° 31111

Notes

- Read all instructions before beginning.
- Wear gloves during and wash your hands following the repair procedure.

Tools needed

- Phillips Screwdriver
- Thin, Flat-Blade Screwdriver
- Channel Locks • Old towel
- 1/2" Combination Wrench
- Drill with 1/4" bit (if necessary)

To Uninstall Toilet

1. Turn off RV water supply per RV Owner's Manual. Empty Holding Tank.
2. Pull straight up to remove Seat & Cover Assembly. Set aside.
3. Place towels to catch fresh water, then disconnect Water Supply Line (Fig. A). Since connections vary with RV make, you will need to choose your own best method.
4. Actuate flush to drain bowl. To remove Shroud, push in the side ends of rear of Shroud and pull toward Foot Pedal (Fig. B).
5. Remove nuts holding toilet to floor. Lift toilet off floor. Place upside-down on soft work surface (or with old towel down on bench), with rear of toilet facing you.
6. Remove old Closet Flange Seal. Discard. Cover holding tank opening to contain odor.

To Replace Part

1. Remove Pedal Hairpin Clips, both sides (Fig. C).
2. Push inward to remove Foot Pedal Links (Fig. C).
3. Remove 5 screws (Fig. D). Keep hardware.
4. Lift toilet base from top. Set aside.
5. Remove old foam seal attached to Mechanism. Discard.

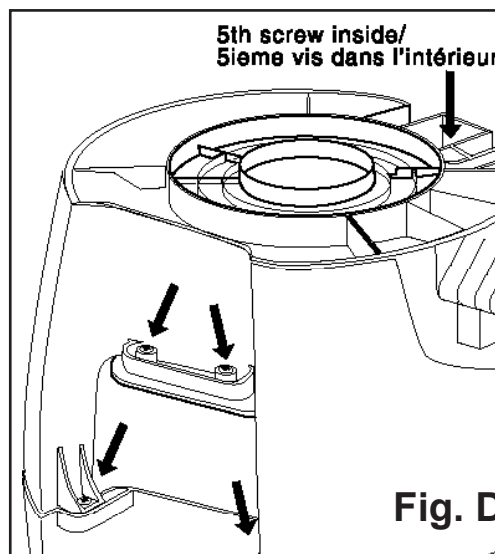
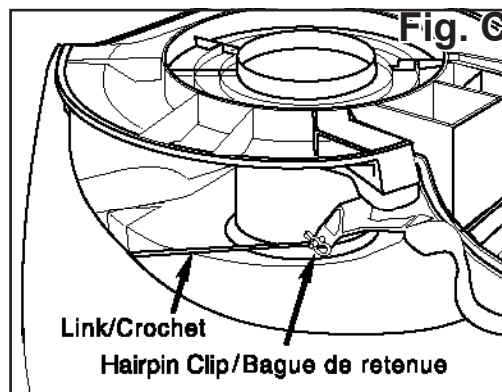
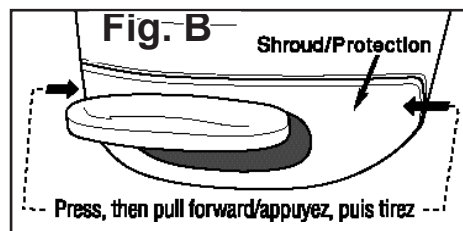
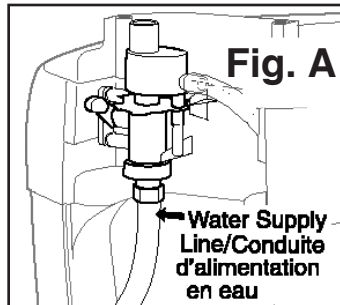

Nota

- Lisez toutes les instructions avant de commencer.
- Portez des gants pendant et lavez-vous les mains au terme de la procédure de réparation.

Outils nécessaires

- Tournevis à tête étoilée
- Tournevis pour vis à fente, fin
- Pince multiprise ordinaire
- Vieille serviette
- Clé de 1/2 po
- Perceuse avec une mèche de 1/4po (si elle serait nécessaire)

Pour enlever la toilette du plancher

1. Fermez l'alimentation d'eau du véhicule de plaisance conformément au manuel du propriétaire du VR. Asséchez le bac.
2. Tirez l'assemblage du siège et du couvercle pour l'enlever. Mettez-le de côté.
3. Emplacez des serviettes pour attraper l'eau douce, puis, débranchez la conduite d'alimentation d'eau (Fig. A). Parce que les conduites varient par marque de VR, il faut choisir la méthode qui semble la meilleur à vous.
4. Tirez la chasse pour assécher la cuvette. Pour enlever la protection, poussez vers l'intérieur des côtés arrière de la protection et tirez dans la direction de la pédale (Fig. B).
5. Enlevez les boulons qui fixent la toilette au plancher. Soulevez la toilette du plancher. Placez-la à l'envers sur une surface de travail douce (ou sur la vieille serviette posée sur l'établi), l'arrière de la toilette vous faisant face.
6. Enlevez le joint d'étanchéité de la bride de sol de la cuvette et jetez-le. Recouvrez l'orifice du bac à eaux usées pour limiter les odeurs nauséabondes.

Pour remplacer la pièce

1. Enlevez les bagues de retenue de la pédale, des deux côtés (Fig. C).
2. Poussez vers l'intérieur pour enlever les crochets de la pédale (Fig. C).
3. Enlevez 5 vis (Fig. D). Conservez ces pièces.
4. Soulevez la base de la cuvette par le haut. Mettez-la de côté.
5. Enlevez l'ancien joint en mousse attaché au mécanisme et jetez-le.

Mechanism Service Package Part #31111

Trousse d'entretien du mécanisme Pièce n° 31111

Instructions page 2/page 2 des instructions

6. Lift left-hand link up and off to remove (Fig. E).
7. Pry Mechanism from bowl throat tab with flat-bladed screwdriver (Fig. F-7).
8. If Overflow Tube is present, disconnect it to free Mechanism (Fig. F-8).(Pre-10-02 units only.)
9. Remove Cap from new Mechanism Overflow Stem and reconnect Tube (Fig. F-8). If no overflow tube, leave cap on Mechanism stem.
10. Position Mechanism face down over bowl throat. (Be sure both bosses face rear of toilet.) Snap in place.
11. Position new foam seal, lip side up, over Mechanism.
12. Re-install left-hand link (Fig. E).

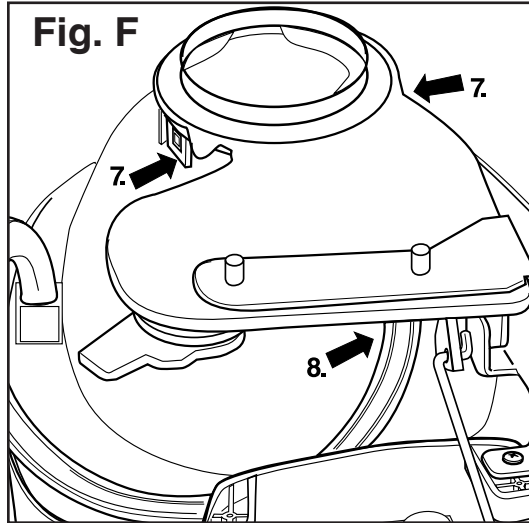
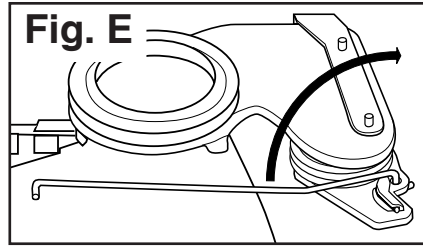

6. Soulevez le crochet de gauche pour l'enlever (Fig. E).
7. Séparez le mécanisme des languettes du siphon de la cuvette au moyen du tournevis pour vis à fente (Fig. F-7).
8. Si le tuyau de trop-plein est présent, débranchez-le pour libérer le mécanisme (Fig. F-8). (dans les unités fabriquées avant de 10-02 seulement)
9. Enlevez le capuchon du tige de trop-plein du nouveau mécanisme et y connectez de nouveau le tuyau (Fig. F-8).
10. Placez le mécanisme à l'envers sur le siphon du cabinet. (Assurez-vous que les deux bossages sont orientés vers l'arrière de la toilette.) Enclenchez pour maintenir en place.
11. Placez le nouveau joint en mousse sur le mécanisme, côté ayant un bord vers le haut.
12. Remettez en place le crochet gauche (Fig.E).

Pour remettre la toilette sur le plancher

To Reinstall Toilet

1. Position Base into top of toilet. Be sure: Base fits into belt line; screw holes and seal are aligned properly; Pedal Links extend to Pedal.
2. Replace screws (Fig. D):
 - 2 to connect Mechanism to Base (with star washers)
 - 1 into Pedal (with star washer) (Note: a magnetic-tipped screwdriver can help replace this screw.)
 - 2 at Water Module.
3. Reattach Pedal Links and Pedal Clips (Fig. C).
4. Check pedal for function (blade opens and closes freely).
5. Install new Closet Flange Seal, lip side down.
6. Rebolt toilet to floor. Reconnect Water Supply Line.
7. Turn on RV water supply. Check for leaks at back of toilet. Flush test toilet.
8. Replace Seat & Cover Assembly on toilet.
9. Reattach Shroud. Kneeling in front of the toilet, slide Shroud through Pedal. (Pedal may need to be lowered slightly.) Push in both side ends at rear of Shroud, inserting tabs fully into toilet base (Fig. G). Tap Shroud in at both sides of Pedal to snap/lock front tabs. Be sure all tabs are secure and no space is visible between Shroud and Bowl.

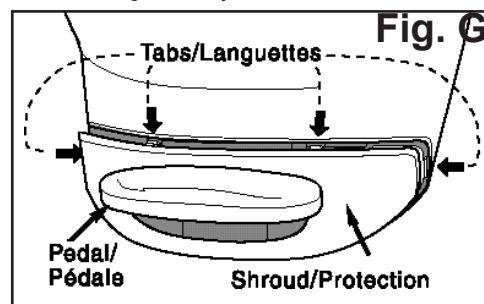

2. Remettez les vis en place :
 - 2 pour fixer le mécanisme à la base (avec des rondelles éventail)
 - 1 pour la pédale (avec une rondelle éventail)(Nota : un tournevis à pointe magnétique peut être utile pour remettre en place cette vis.)
 - 2 au module d'alimentation en eau.
3. Attachez de nouveau les crochets et les bagues des pédales.
4. Vérifiez que la pédale fonctionne bien (le clapet s'ouvre et se ferme sans problème).
5. Installez le nouveau joint d'étanchéité du cabinet, côté plat vers le bas.
6. Reboulonnez la toilette au plancher. Branchez de nouveau la conduite d'alimentation en eau.
7. Rétablissez l'alimentation en eau du véhicule de plaisance. Vérifiez s'il y a des fuites à l'arrière de la toilette. Testez la chasse d'eau.
8. Remettez en place l'assemblage du siège et du couvercle sur la toilette.
9. Fixez de nouveau la protection. En vous agenouillant devant la

toilette, glissez la protection par-dessus la pédale. (Il peut être nécessaire d'abaisser légèrement la pédale.) Poussez vers l'intérieur les deux côtés arrière de la protection, en insérant complètement les languettes dans la base de la toilette (Fig. G). Tapez sur la protection des deux côtés de la pédale pour enclencher / verrouiller les languettes avant. Assurez-vous que toutes les languettes sont bien en place et qu'aucun espace n'est visible entre la protection et la cuvette.