

**THE**  **RD**



# Oven-grill

## Midi Prima

### 130-700-720 Series

Installation Manual

for use in GB, FR, DE, NL, ES, IT, SI,  
SE, NO, DK, PT, FI, AT, CH, IE, BE, LU

DA

## Oversættelse af den originale monteringsvejledning

### Indhold

1	Indledning.....	38
2	Symboler.....	38
3	Bestemmelser og standarder.....	39
4	Servicering.....	40
5	Før montering.....	40
6	Position og placering.....	40
7	Tilslutning af gas.....	43
8	Tilslutning af elektricitet.....	44
9	Efter montering.....	44
10	Tekniske specifikationer.....	44
11	Serviceeftersyn.....	45
12	Spørgsmål/kundeservice.....	46

### 1. Indledning

Dette er installationsvejledningen til Thetford SOP130-, SOP700- og SOP720-serien af grillovn og SGR700-serien af grill. Vejledningen er beregnet til kvalificerede installatører, der skal montere grillovnen i en campingvogn, autocamper, båd eller feriehus. Læs omhyggeligt oplysningerne og instruktionerne, og følg dem nøje for sikker og effektiv montering af grillovnen.

Læs også advarslerne i brugervejledningen, før du tester grillovnen efter montering.

Vores politik udmærker sig ved kontinuerlig udvikling og forbedring. Specifikationer og illustrationer kan ændres efter offentliggørelse.



Hvis apparatet ikke er installeret i overensstemmelse med nationale og europæiske bestemmelser, regler og standarder, vil det ugyldiggøre garantien og kan medføre retsforfølgelse.

### 2. Symboler

Tegnforklaring til symboler:



**Advarsel.** Risiko for personskade og/eller beskadigelse.



**Vigtigt.** Vigtige oplysninger.



Bemærk. Yderligere oplysninger.

### 3. Bestemmelser og standarder



Foretag ikke ændringer på dette apparat, medmindre ændringen er godkendt og udføres af producenten eller dennes agent.



Brug kun originale og godkendte dele og materialer.



Bær det korrekte personlige beskyttelsesudstyr under monteringen. Følg også gældende sikkerhedsbestemmelser.



Gasapparater og elektriske apparater bør kun monteres af kvalificerede og autoriserede fagfolk.



Sørg for, at typen af gas og tryk stemmer overens med apparatets specifikation. Specifikationen findes på dataskiltet.



Vær opmærksom på brugslandets gældende bestemmelser vedrørende udluftning. Der skal ved monteringen være tilstrækkelig luftforsyning til forbrænding til brænderne, mulighed for sikker fjernelse af forbrændingsprodukter og forhindring af ophobning af ikke-afbrændte gasser.



Vi henviser til Thetford for yderligere vejledning, hvis det ikke er muligt at montere apparatet i overensstemmelse med disse instruktioner.



Få flere oplysninger om udluftningsbestemmelser og krav i Position og placering.

DA

## 4. Servicing

Installatøren af Thetford-produkter er ansvarlig for den forskriftsmæssige installation for at sikre korrekt funktionalitet og servicing af apparatet. Med hensyn til servicing betyder det, at en forhandler eller en autoriseret Thetford-servicepartner skal kunne demontere og genmontere Thetford-produkter ved hjælp af standardværktøjer og -udstyr inden for den tid, der er tilladt ifølge Thetford-tidsskemaet,

med henblik på at fremsætte eventuelle garantikrav i tidsperioden på 3 år efter købsdatoen. Servicing af produktet er også omfattet af kontrollen. I tilfælde af eventuelle spørgsmål om dette, bedes du kontakte det lokale Thetford-servicecenter, inden produktet installeres.

## 5. Før montering

Kontrollér kassens indhold:

- SOP130-, SOP700- eller SOP720-serien af grillovn eller SGR700-serien af grill
- Grillpande
- Ovnhylde (ikke til SGR700-serien)
- Brugervejledning
- Monteringsvejledning



Hvis noget mangler i kassen, skal du kontakte din forhandler.

## 6. Position og placering

- Fjern al emballage fra apparatet.
- Kontrollér åbningen, hvor apparatet skal installeres. På placeringen skal der være:
  - Apparatskab i træ
  - Understøttelse af mindst 30 kg vægt (til grillovnen og ting i ovnen)
  - Strømuttag med jordforbindelse
  - Minimum frirum for monteringsplaceringen (se billeder nedenfor)
- Monter trælisterne på begge sider af skabet.
- Skub apparatet hele vejen ind i åbningen.

SOP700/SOP720/SGR700

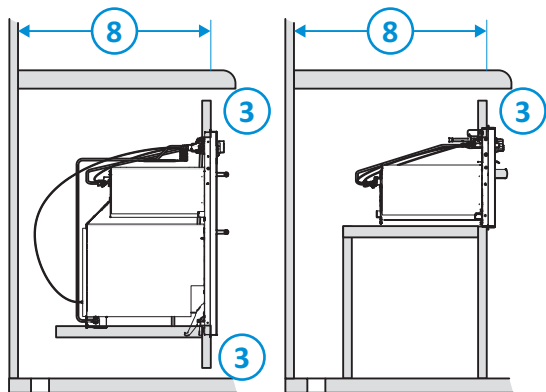
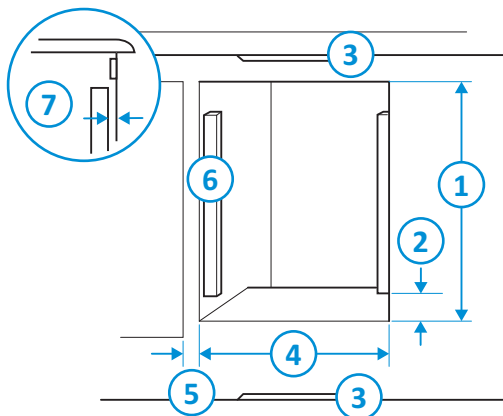

1. SOP700:  
856 mm med bradepande-  
opbevaring  
726 mm med opbevarings-  
skuffe  
656 mm standardapparat  
SOP720: 736 mm  
SGR700: 298 mm
2. 40 mm
3. Ventilationsåbning:  
 $\geq 10 \times 200$  mm  
SGR700:  $\geq 5 \times 200$  mm
4. SOP700: 445-447 mm  
SOP720: 496-498 mm  
SGR700: 445-447 mm
5. Min. 10 mm til en skabslåge
6. Trælister til montering på beg-  
ge sider af skabet  
SOP700: 15 x 40 x 450 mm  
(650 mm med bradepande-  
opbevaring)  
SOP720: Ikke relevant  
SGR700: 15 x 40 x 130 mm
7. 17 mm
8. 490 mm

DA

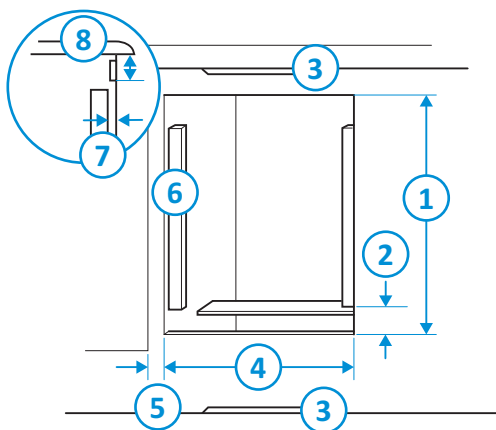

1. 642,5 mm
2. 34 mm
3. Ventilationsåbning:  
≥10 x 200 mm
4. 502-504 mm
5. Min. 10 mm til en skabslåge
6. Træliste til montering på begge sider af skabet, maks. 25 x 18 x 544 mm
7. 6 mm
8. 75 mm under arbejdsfladen
9. 490 mm
10. 260 mm
11. 140 x 18 x (502-504) mm

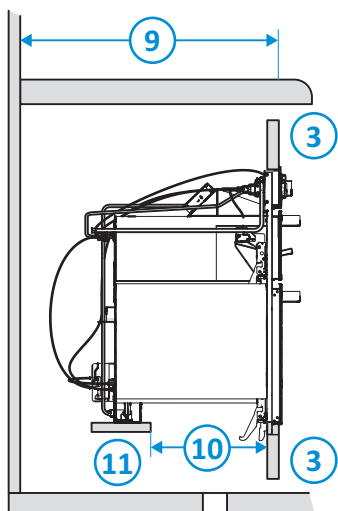

Apparatet skal placeres et sted uden træk, hvilket ellers kan påvirke forbrændingen. Det skal også placeres, så ophobning af ikke-afbrændt gas forhindres.



Dette apparat kan monteres i et køkken/spisekøkken, men IKKE i et rum, hvor der er badekar eller bruser. LPG-apparater må ikke placeres under jordniveau, f.eks. i en kælder.



Følg de minimumsdimensioner, der er vist i denne vejledning. Afvigelser kan medføre store temperaturstigninger. Hvis det er nødvendigt at reducere minimumsdimensionerne på grund af designbegrænsninger, SKAL der udføres en temperaturstigningstest for alle monterede køkkenelementer omkring apparatet. Det anbefales at bruge ikke-brændbart materiale på steder, hvor minimumsdimensionerne reduceres.



De omgivende overflader skal kunne modstå den tilladte temperaturstigning på 65 °C over omgivelsestemperaturen som specificeret i EN30-1-1-standarden og i overensstemmelse med designet af denne enhed.



Alle brændbare materialer som gardiner og hylder skal holdes på god afstand af apparatet.



De omgivende overfladers temperatur kan stige, hvis der er andre yderligere apparater ved siden af apparatet. Kontrollér den tilladte temperatur for de materialer, der er brugt til de omgivende overflader for at sikre, at de overholder kravene i EN30-1-1, EN1949, EN1645-1, EN1646-1, EN1647 og EN721.

- Fastgør apparatet vha. positionerne til fastgørelsesskruerne, som findes på hver side af frontrammen (2 i grillåbningen, 2 i ovnåbningen og 2 i bunden af ovnåbningen). Sørg for, at apparatet er placeret korrekt i åbningen, før det fastgøres endeligt.

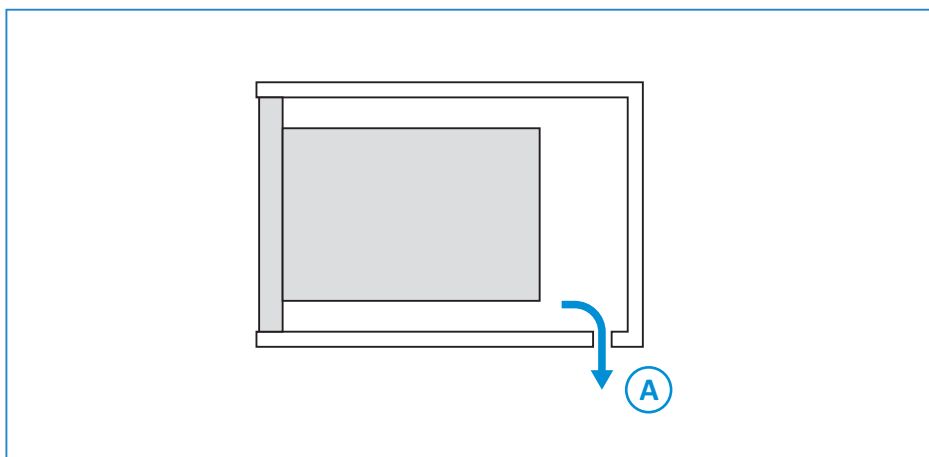

DA



For at sikre korrekt betjening skal der ved installation tages højde for fri gennemstrømning af luft mellem indelukket og luftrummet i selve lokalet.



Designbegrænsninger kan medføre behov for yderligere ventilation i installationens front.



Tag forholdsregler mod ophobning af ikke-afbrændt gas under apparatet. Sørg for, at alle gasspredningshuller (A) er placeret væk fra ovnbrænderen.



For at sikre korrekt betjening og forhindre ændringer i lufttryk, som kan påvirke apparatet, skal apparatet indbygges i et sikkert fastgjort og enkeltstående skab, som ikke har forbindelse til eksternt ventilerede kamre i tilstødende møbler, foruden gasspredningshullet, som er beskrevet ovenfor.

## 7. Tilslutning af gas

- Tilslut gassen til gasindgangen på Ø 8 mm.
- Brug kun gasrør af metal i overensstemmelse med kravene i EN1949. Kontakt forhandleren for at få yderligere oplysninger.



Brug aldrig gummislanger.



Brænderne har en fastsat blanding af luft/brændstof. Når du bruger propan, brænder flammerne stille med en blå/grøn farve uden gule spidser. Med butan har flammerne gule spidser. Flammernes gule farve forøges en smule, i takt med at brænderen opvarmes.

## 8. Tilslutning af elektricitet

- Modeller, der er sluttet til et batteri: Tilslut gnisttændingskablerne til et 12 V DC-batteri ved hjælp af passende stik.
- Modeller, der er sluttet til stikkontakten: Tilslut strømkablet til en passende strømforsyning. Stikket og stikdåsen skal være tilgængelige efter installationen.



Dette apparat skal jordforbindes.











Sørg for, at alle elkabler føres direkte væk og i god afstand fra apparatet og andre varmekilder.

## 9. Efter montering

- Sørg for, at al emballage er fjernet.
- Fastgør et advarselsskilt ved siden af enheden, der overholder kravene i EN721, Bilag A.
- Fastgør en advarselsbemærkning ved siden af gasspredningshullet med teksten: Advarsel! Gasspredningshullet må under ingen omstændigheder blokeres.
- Test alle gasrør og tilslutninger, og sørg for, at de ikke er utætte.
- Tjek gassens tryk, når alle tilsluttede gasapparater er i brug på samme tid. Gastrykket må ikke stige eller falde med mere end 2,5 mbar i forhold til den nominelle værdi.

## 10. Tekniske specifikationer

**Tablet 13: Brænderspecifikationer**

	SOP130-serien			SOP700- og SOP720-serien			SGR700-serien		
	Gasindgang		Dyse	Gasindgang		Dyse	Gasindgang		Dyse
									
	kW	g/t	mm	kW	g/t	mm	kW	g/t	mm
Ovnbrænder	1,6	115	0,59	1,6	115	0,59			
Grillbrænder	1,6	115	0,62	1,5	108	0,62	1,5	108	0,62
I alt	3,2	230		3,1	223		1,5	108	



**Tabel 14: Dimensioner og vægt**

Dimensioner	SOP700-serien med opbevaring			SOP700-serien standard			SOP720-serien		
	H	B	D	H	B	D	H	B	D
mm	844	444	450	644	444	450	726	500	495
Apparatets vægt	19,5 kg			18 kg			22 kg		
Ovnens volumen	36 l			36 l			36 l		
Gnisttænding	12 V DC			12 V DC			240 V / 50 Hz		

Dimensioner	SOP130-serien			SGR700-serien		
	H	B	D	H	B	D
mm	639	495	450	283	444	450
Apparatets vægt	17 kg			6,2 kg		
Ovnens volumen	37 l					
Gnisttænding	12 V DC			12 V DC		
Køleblæser	12 V DC / 150 mA / 1,8 W					

DA

**Tabel 15: Gaskategori**

Apparat i klasse 3	
KAT I <sub>3</sub> + {28-30/37}	KAT I <sub>3</sub> B/P {30}
BUTAN (G30) 28-30 mbar	BUTAN (G30) 30 mbar
PROPAN (G31) 37 mbar	PROPAN (G31) 30 mbar



Brug kun den type gas og de trykværdier, der er angivet.

## 11. Serviceeftersyn

Alle serviceeftersyn skal udføres af en godkendt og kvalificeret person. Inden serviceeftersynet påbegyndes, skal apparatet køles ned og afbrydes fra både gas- og elforsyning. Efter hvert serviceeftersyn skal apparatet undersøges for gasfunktionsdygtighed og elsikkerhed.

For serviceeftersyn skal du kontakte dit lokale servicecenter og oplyse detaljer om modellen og serienummeret fra dataskiltet samt købsdatoen.

Model Name & Series Number				
G30 G31	CAT I <sub>3</sub> + (28-30/37) BUTANE 28-30mbar PROPANE 37mbar	CAT I <sub>3</sub> B/P(30) BUTANE 30mbar PROPANE 37mbar	<b>THETFORD</b>	
ΣQn	Power kW (g/hr)	Model Number	Spark Ignition	
CE	Pin Number	Serial Number	Voltage ~ 50 Hz	
	Country Codes 1	Country Codes 2	Power kW	
			QC Pass	Order No

## 12. Spørgsmål/kundeservice

- Se [www.thetford-europe.com](http://www.thetford-europe.com).
- Kontakt Thetford Kundeservice i dit land. Se adresser på bagsiden.

**EUROPEAN HEADQUARTERS**

Thetford B.V.  
Nijverheidsweg 29  
P.O. Box 169  
4870 AD Etten-Leur  
The Netherlands

T +31 76 504 22 00  
F +31 76 504 23 00  
E [info@thetford.eu](mailto:info@thetford.eu)

**UNITED KINGDOM**

Thetford Ltd.  
Unit 6  
Brookfields Way  
Manvers, Rotherham  
S63 5DL, England  
United Kingdom

T +44 844 997 1960  
F +44 844 997 1961  
E [info@thetford.eu](mailto:info@thetford.eu)

**GERMANY**

Thetford GmbH  
Schallbruch 14  
D-42781 Haan  
Deutschland

T +49 2129 94250  
F +49 2129 942525  
E [infod@thetford.eu](mailto:infod@thetford.eu)

**FRANCE**

Thetford S.A.R.L.  
Parc BUROPLUS / Bâtiment 6  
18, Boulevard de la Paix  
95800 CERGY  
France

T +33 1 30 37 58 23  
F +33 1 30 37 97 67  
E [info@thetford.eu](mailto:info@thetford.eu)

**ITALY**

Thetford Italy c/o Tecma s.r.l.  
Via Flaminia  
Loc. Castel delle Formiche  
05030 Otricoli (TR)  
Italia

T +39 0744 709071  
F +39 0744 719833  
E [info@thetford.eu](mailto:info@thetford.eu)

**SPAIN AND PORTUGAL**

Mercè Grau Solà  
Agente para España y Portugal  
c/ Castellet, 36 bxs 2º  
08800 Vilanova i la Geltrú  
Barcelona  
España

T +34 938 154 389  
F not available  
E [infosp@thetford.eu](mailto:infosp@thetford.eu)

**SCANDINAVIA**

Thetford B.V.  
Representative Office Scandinavia  
Hantverkaregatan 32D  
521 61 Stenstorp  
Sverige

T +46 31 336 35 80  
F +46 31 44 85 70  
E [infos@thetford.eu](mailto:infos@thetford.eu)

**AUSTRALIA**

Thetford Australia Pty. Ltd.  
41 Lara Way  
Campbellfield VIC 3061  
Australia

T +61 3 9358 0700  
F +61 3 9357 7060  
E [infoau@thetford.eu](mailto:infoau@thetford.eu)  
[www.thetford.com.au](http://www.thetford.com.au)

**CHINA**

Thetford China  
Rm. 1207, Coastal Building  
(East Block)  
Haide 3rd Road, Nanshan District  
Shenzen, 518054  
China

T +86 755 8627 1393  
F +86 755 8627 1673  
E [info@thetford.cn](mailto:info@thetford.cn)  
[www.thetford.cn](http://www.thetford.cn)